



---

# Buku Panduan

---

Lembaga Melesen  
Pengangkutan Bermotor

---

Disediakan oleh:-  
Haji Mohammad Syafien Yandol/Abdullah  
Setiausaha  
Lembaga Melesen Pengangkutan Bermotor  
Negara Brunei Darussalam  
Edisi 2009

---

## Isi Kandungan

Visi, Misi dan Matalamat	4
1 Pandahuluan	5
2 Permohonan Lesen Kenderaan dan Francais Perkhidmatan Awam	7
2.1 Lesen-Lesen Kenderaan dan Francais Perkhidmatan Awam yang dikeluarkan Lembaga	
3 Terma Dasar	
3.6.1 Kategori Lesen KSPS ( <i>general usage</i> )	9
3.6.2 Kategori Lesen KSPS ( <i>leasing fleet hire</i> )	10
3.6.3 Syarat-syarat lain	10
3.5 Warna <i>plate</i> tanda pengenalan	10
3.6 Penukaran warna bas sekolah ( <i>berkuatkuasa KP(MC)PDA/9.6/3 bertarikh 03 Muharram 1430H bersamaan 31 Disember 2008M</i> ).	10
3.7 Pemberian Lesen Bas Sekolah kepada Bas Sewa Khas yang tamat perkhidmatan dengan Kementerian Pendidikan ( <i>berkuatkuasa KP(MC)PDA/9.14 bertarikh 11 Muharram 1430 bersamaan 08 Januari 2009</i> )	11
4 Terma-terma rujukan ( <i>Terms of Reference</i> )	12
5 Tugas dan Tanggungjawab Ahli-Ahli	13
6 Prosiding Jawatankuasa Melesen	14
7 Syarat-syarat untuk mendapatkan Lesen Persendirian (P)	15
8 Syarat-syarat untuk mendapat Lesen Sewa & Upah (S)	17
9 Syarat-syarat untuk mendapatkan Lesen dan pemandu Teksi (T)	20
10 Syarat-syarat untuk mendapatkan Lesen Bas Sewa Khas (BS)	21
11 Syarat-syarat untuk mendapatkan Lesen Kereta Sewa Pandu Sendiri (KSPS); KSPS/SMS dan Berpemandu (R)	24
12 Syarat-syarat untuk mendapatkan Lesen Kereta Sewa Pandu Sendiri (KSPS) – general usage	26
13 Syarat-syarat untuk mendapatkan Lesen Bas Sekolah (BB)	28
14 Syarat-syarat Lesen Kenderaan dan Francais Perkhidmatan Awam	

14.1	Syarat-Syarat Lesen Kereta Sewa Pandu Sendiri (KSPS)	31
14.2	Syarat-syarat Lesen Kereta Sewa Berpemandu (R)	33
14.3	Syarat-Syarat Lesen Bas Awam (BA)	35
14.4	Syarat-Syarat Lesen Bas Pelancong (BM)	37
14.5	Syarat-Syarat Lesen Bas Ekpres (BE)	40
14.6	Syarat-Syarat Lesen Sewa & Upah (S)	43
14.7	Syarat-Syarat Lesen Bas Sekolah (BB)	46
14.8	Syarat-Syarat Lesen Bas Sekolah Persendirian (BP)	49
14.9	Syarat-Syarat Lesen Bas Sekolah Sementara (BSS)	51
14.10	Syarat-Syarat Lesen Bas Sewa Khas (BS)	53
14.11	Syarat-Syarat Lesen Teksi (T)	56
14.12	Syarat-Syarat Lesen Persendirian (P)	58
14.13	Syarat-Syarat Lesen Bas Pekerja (BK)	61
	Syarat-Syarat <i>Vehicle Permit</i> (Lintas Batas)	63
	Undang-Undang Brunei – Akta Lalu Lintas Jalan Penggal 68 (Lembaga Melesen Pengangkutan Bermotor)	64
	<i>Specification of Marking Dimensions</i>	85
	Surat pengakuan	88
	Tatacara permohonan lintas-batas (BIMP-EAGA)	89
	Syarat-syarat Kebenran <i>Vehicle Permit</i>	92
	<i>Standard Operation Procedures</i>	94
	Rajah panduan pelekatan jalur <i>Retro-Reflector</i> (Annex 1)	101
	Tanda Lesen Kenderaan & Francais Pengangkutan Awam (Annex 2)	107
	Tatacara Pelabelan Alamat dan sebagainya (Annex 3)	111
	Carta Aliran Proses	116

## **VISI**

Melaksanakan kehendak visi Kementerian Perhubungan kearah masyarakat canggih dan kecemerlangan dalam perhubungan bagi memperkasa daya saing negara dan Jabatan Pengangkutan Darat Rangkaian pengangkutan darat yang cekap, berkesan, selamat dan bersepadu

## **MISI**

Menyumbang kearah sistem kenderaan darat yang berkesan, selamat, kemantapan berterusan dan bersepadu melalui kenderaan awam yang effisen

## **MATLAMAT**

- i. Mengeluarkan Lesen Kenderaan dan Francais Perkhidmatan Awam, pemprosesan permohonan serta mengembangkan industri pengangkutan dengan lebih berkesan dan effisen.
- ii. Memastikan pengeluaran Lesen Kenderaan dan Francais Perkhidmatan Awam mematuhi syarat-syarat Lesen, kelayakan dan keselamatan kenderaan dan treler yang telah ditentukan.
- iii. Memantapkan sistem pengangkutan awam dan komersial untuk mengurangkan pencemaran kepada alam sekitar dan kesesakan jalan raya serta meningkatkan keselesaan pengguna jalan raya.
- iv. Memastikan kesepaduan sistem perkhidmatan pengangkutan awam dan komersial.

## 1. Pendahuluan

**Lembaga Melesen Pengangkutan Bermotor** (*Lembaga*) ringkasnya **LMPB** atau *versi inggeris* **Motor Transport Licensing Authority** ringkasnya **MTLA** juga dikenali dengan **Jawatankuasa Melesen** adalah sebuah badan Berkuasa Tempatan berkanun ditubuhkan dibawah undang-undang Brunei, seksyen 49 Akta Lalu Lintas Penggal 68:–

Seksyen

49. (1) Sebuah Lembaga Melesen Pengangkutan Bermotor hendaklah ditubuhkan yang terdiri daripada –

(a) Pengarah Pengangkutan Darat, yang akan menjadi pengerusi;

(b) Komisioner Polis;

(c) Ketua Pengarah Kerja Raya; dan

(d) seorang pegawai lain dan tidak kurang daripada 4 ahli tidak rasmi (kemudian dari ini dinamakan "ahli yang dilantik") yang diluluskan oleh Kebawah Duli Yang Maha Mulia Paduka Seri Baginda Sultan.

(2) Kebawah Duli Yang Maha Mulia Paduka Seri Baginda Sultan boleh melantik seseorang untuk menjadi Setiausaha kepada Jawatankuasa Melesen.

(3) Pengarah, semasa ketiadaannya dalam mana-mana mesyuarat, boleh diwakili oleh seorang pegawai awam yang dilantik olehnya secara bertulis bagi pihaknya; dan pegawai itu jika dilantik oleh Pengarah, hendaklah bertindak sebagai Pengerusi mesyuarat tersebut.

Tidak siapa pun di mana-mana jalan di kawasan dikawal, boleh menggunakan kenderaan bermotor, atau menyebabkan atau membenarkan kenderaan bermotor digunakan sebagai kenderaan perkhidmatan awam melainkan terdapat lesen yang sah, yang berkuat kuasa berkaitan dengan kenderaan tersebut, atau melainkan menurut lesen tersebut dan apa-apa syarat yang dilampirkan padanya.

Kenderaan perkhidmatan awam ialah kenderaan bermotor yang biasanya digunakan, sama ada sebahagiannya atau seluruhnya, untuk tujuan mengangkut penumpang atau barangan atau kedua-duanya untuk sewa dan upah atau ganjaran sama ada dibawah kontrak atau sebaliknya kepada orang yang menyewa secara berulang-alik atau pada amnya jika traktor, termasuk apa-apa treler dipasang padanya.

Dengan ringkasnya dapatlah diertikan bahawa tugas dan tanggungjawab Jawatankuasa Melesen ialah untuk mempertimbangkan permohonan-permohonan untuk menggunakan kenderaan dan francais perkhidmatan awam. Kepada pemohon yang berjaya akan dikeluarkan sesuatu Lesen Kenderaan dan Francais Perkhidmatan Awam (Lesen KFPA) berserta dengan syarat-syarat yang tertentu mengenai dengan pengawalan dan penggunaan kenderaan yang dibenarkan.

Syarat-syarat Lesen telah pun mula dikuatkuasakan mulai **01 Jun, 1982** hingga sekarang kepada semua kelas Lesen Kenderaan dan Francais Perkhidmatan Awam iaitu *Persendirian; Sewa & Upah; Bas Awam; Bas Pekerja; Bas Pelancong; Bas Sekolah Persendirian; Bas Sekolah Sementara; Bas Sekolah; Bas Sewa Khas; Bas Ekpres; Teksi; Kereta Sewa Sementara; Kereta Sewa Berpemandu; Kereta Sewa Pandu Sendiri/Syarikat Minyak Shell; Kereta Sewa Pandu Sendiri; Bas Francais; Lintas Batas* dan *Teksi Francais*.

Disamping syarat-syarat Lesen ini setiap Lesen itu akan diberi untuk tempoh pertama yang tertentu tidak lebih lima (5) tahun bagi kenderaan-kenderaan baru, tiga (3) tahun bagi kenderaan-kenderaan import terpakai dan akan diperbaharui atas pertimbangan Jawatankuasa Melesen bagi tempoh dua (2) tahun. Pembaharuan selanjutnya adalah atas pertimbangan dan budi bicara Jawatankuasa Melesen tidak lebih dua (2) tahun atau tidak kurang tiga (3) bulan.

Semua permohonan untuk membaharui Lesen hendaklah dihadapkan tiga (3) bulan sebelum tarikh ianya berakhir.

## 2. Permohonan Lesen Kenderaan dan Francais Perkhidmatan Awam

Setiap permohonan untuk mendapatkan Lesen dari Lembaga hendaklah menengkapkan borang **MTLA/RTA 63(2)** yang telah disediakan dan boleh didapati daripada pejabat Urusetia Lembaga Melesen Pengangkutan Bermotor. Borang hendaklah diisi dengan lengkap dan disertakan dengan kertas kerja sebanyak 12 set termasuk asal dan menyatakan dengan jelas kelas lesen dan bentuk kenderaan.

Perlu diambil perhatian bahawa Pengerusi *atau* Setiausaha tidak memutuskan sama ada permohonan itu berjaya atau sebaliknya. Semua permohonan akan diteliti dan dibincangkan sama oleh ahli-ahli didalam mesyuarat Jawatankuasa Melesen. Mesyuarat Jawatankuasa Melesen akan diadakan tidak kurang dua (2) kali dalam sebulan. Keputusan Jawatankuasa Melesen atau butiran yang diperlukan akan disampaikan oleh Pengerusi atau Setiausaha kepada pemohon selepas mesyuarat.

### 2.1 Lesen-Lesen Kenderaan dan Francais Perkhidmatan Awam yang dikeluarkan Lembaga

Sehingga kini Lembaga telah mengeluarkan lapan belas (18) kelas Lesen Kenderaan dan Francais Perkhidmatan Awam seperti berikut: –

- 2.1.1 Persendirian – **P**
- 2.1.2 Sewa dan Upah – **S**
- 2.1.3 Bas Awam – **BA**
- 2.1.4 Bas Pekerja – **BK**
- 2.1.5 Bas Pelancong – **BM**
- 2.1.6 Bas Sekolah Persendirian – **BP**
- 2.1.7 Bas Sekolah – **BB**
- 2.1.8 Bas Sekolah Sementara – **BSS**
- 2.1.9 Bas Sewa Khas – **BS**
- 2.1.10 Bas Ekspres – **BE**
- 2.1.11 Teksi – **T**
- 2.1.12 Kereta Sewa Sementara – **KSS**
- 2.1.13 Kereta Sewa Berpamandu – **R**
- 2.1.14 Kereta Sewa Pandu Sendiri bagi Syarikat Minyak Shell - **KSPS/SMS**
- 2.1.15 Kereta Sewa Pandu Sendiri – **KSPS**
- 2.1.16 Bas Franchise – **BF**
- 2.1.17 Bas Lintas Batas – **BC**
- 2.1.18 Teksi Francais – **TF**

## **Peranan**

1. Mengeluarkan Lesen Kenderaan dan Francais Perkhidmatan Awam.
2. Mengeluarkan Permit Kenderaan Lintas Batas.
3. Membaharui Lesen Kenderaan dan Francais Perkhidmatan Awam dan Permit Kenderaan Lintas Batas.



4. **Terma Dasar Lembaga** (KP(MC)PDA/1 bertarikh 20 Syaaban 1428 bersamaan 10 September 2007 merujuk warkah HHPO 100/1962/IV bertarikh 30 Ogos 2007)

- 3.1 Sebagai fasilitator bagi pemberian Lesen Kenderaan dan Francais Perkhidmatan Awam di Negara Brunei Darussalam. Ini hanyalah diberikan kepada warga Negara Brunei Darussalam sahaja dengan pembahagian 80% rakyat jati dan 20% bukan rakyat jati bagi menyahut hasrat dan matlamat Negara bagi memajukan rakyat melayu sebagai pemimpin dalam industri dan perusahaan.
- 3.2 Mempercepatkan kemajuan perusahaan pengangkutan dengan tumpuan khusus kepada hasrat bagi memastikan untuk memajukan dan membimbing penglibatan penuh rakyat melayu jati dalam bidang perniagaan secara berterusan kepada mereka demi memperbaiki bidang kuasa dan tanggungjawab Lembaga selaras dengan sistem pentadbiran dan pengurusan, kemahiran dan kemudahan.
- 3.3 Komitmen secara berterusan ke arah dasar dan peraturan yang menjurus kepada *right public policy* dan mendokong hasrat merealisasikan strategi untuk menjadikan sektor swasta sebagai *engine of growth* melalui mempertingkatkan keupayaan dalam mengenalpasti dan memanfaatkan peluan-peluang pasaran perniagaan melalui industri Perkhidmatan Pengangkutan Awam yang juga turut menyumbang kepada ekonomi Negara.
- 3.4 Mengenalpasti tentang keupayaan atau kemampuan Perkhidmatan Pengangkutan Awam di Negara di Negara ini sentiasa mencukupi dan memenuhi keperluan pengguna yang berteraskan *high quality service, efficient, convenient, safe, accessible, comfortable and affordable to the majority of Bruneian* mampu berdaya tahan dan berdaya saing di peringkat serantau dan antarabangsa.
- 3.5 Perancangan kearah memperkembangkanmajukan Perhidmatan Pengangkutan Awam dan menjadikan Perkhidmatan Pengangkutan Awam sebagai *major mode of transport* atau pengangkutan awam sebagai pilihan utama bagi kemudahan rakyat dan pengguna di negara ini.
- 3.6 Terma dasar pemberian Lesen Kereta Sewa Pandu Sendiri (*berkuatkuasa mulai 11 Jamadilawal 1429H bersamaan 17 Mei 2008M rujukan KP(MC)PDA/3*).

3.6.1 Kategori Lesen KSPS (*general usage*)

- 3.6.1.1 Kategori ini memberikan perkhidmatan kereta sewa kepada orang ramai yang dipandu oleh penyewa itu sendiri sebagaimana yang pada masa ini, iaitu mendaftar kenderaan baru sahaja bagi setiap Lesen yang dikeluarkan.
- 3.6.1.2 Syarat lain yang dikenakan ialah menyediakan jumlah minima kenderaan baru yang perlu disediakan sebanyak lima (5) buah sahaja.

### 3.6.2 Kategori Lesen KSPS (*leasing fleet hire*)

3.6.2.1 Kategori Lesen KSPS (*leasing fleet hire*) ini adalah merupakan kategori baru bagi memberikan *flexibility* kepada pengusaha KSPS dan juga pihak atau syarikat penyewa kenderaan KSPS dalam kategori ini.

3.6.2.2 Kategori ini dikhususkan untuk memberi perkhidmatan bagi membekalkan kereta disewakan secara *fleet hire* kepada mana-mana pihak atau syarikat penyewa yang memerlukan pembekalan kenderaan secara *outsourcing* dengan berkontrak bagi satu tempoh yang lama diantara syarikat pembekal dengan pihak atau syarikat penyewa dan tidak memberikan perkhidmatan kepada orang ramai.

### 3.6.3 Syarat-syarat lain adalah seperti berikut:

3.6.3.1 Keperluan menyediakan dan mendaftarkan kenderaan baru sahaja bagi setiap Lesen yang dikeluarkan.

3.6.3.2 Jumlah minima kenderaan yang akan dibekal tidak dihadkan dan tertakluk kepada jumlah kenderaan yang diperlukan oleh pihak atau syarikat penyewa itu sendiri.

3.7 Mana-mana Lesen KSPS yang telah dikeluarkan sebelum ini yang membolehkan penggunaan kereta terpakai dari luar Negeri dan dalam Negeri yang umurnya tidak melebihi tiga (3) tahun hendaklah dibatalkan dan ditarik balik bagi mengelakkan perusahaan ini dikendalikan secara monopoli.

### 3.8 Warna *plate* tanda pengenalan

3.8.1 Hendaklah diselaraskan dengan kehendak akta dan peraturan lalu lintas jalan raya yang berkuatkuasa pada masa ini.

3.9 Penukaran warna bas sekolah (*berkuatkuasa KP(MC)PDA/9.6/3 bertarikh 03 Muharram 1430H bersamaan 31 Disember 2008M*).

3.9.1 Bagi bas-bas sekolah yang sedia ada warna asal (*putih*) boleh dikekalkan sehingga berakhirnya perjanjian dengan Kementerian Pendidikan atau Kementerian Hal Ehwal Ugama atau sehingga tamatnya tempoh sahlaku Lesen bas-bas sekolah tersebut;

3.9.2 Semua bas sekolah yang baru akan dicat warna jingga oleh pembekal atau penjual bas; dan

3.9.3 Mana-mana pengusaha bas sekolah yang bersedia untuk mengubah warna bas sekolah mereka kepada jingga adalah dialu-alukan.

3.10 Pemberian Lesen Bas Sekolah kepada Bas Sewa Khas yang tamat perkhidmatan dengan Kementerian Pendidikan (*berkuatkuasa KP(MC)PDA/9.14 bertarikh 11 Muharram 1430 bersamaan 08 Januari 2009*).

3.10.1 Bas berkenaan telah genap dan tamat perjanjiannya dengan Kementerian Pendidikan atau pun Kementerian-Kementerian yang mempunyai skim bas sekolah yang dikhaskan yang pada kelazimnya mencapai had tempoh perjanjian penggunaan.

3.10.2 Bas berkenaan masih *road worthy* dan lulus pemeriksaan teknikal; dan

3.10.3 Bas berkenaan mematuhi undang-undang dan peraturan-peraturan lalu lintas jalan raya dan syarat-syarat sampingan bagi bas sewa yang berjalan pada masa ini.

3.11 Lesen Kenderaan dan Alat Amaran Had Laju Kenderaan Jenazah (*berkuatkuasa KP(MC) PDA/9.33 bertarikh 09 Syaawal 1430 bersamaan 28 September 2009*).

3.11.1 Kelas lesen kenderaan diturunkan daripada \$4.50 kepada \$2.25 bagi setiap 100 c.c; dan

3.11.2 Dikecualikan daripada pemasangan Alat Amaran Had Laju (SWD) iaitu bagi kenderaan jenazah jenis van penumpang yang mempunyai muatan duduk kurang daripada sembilan (9) orang.

#### 4 **Terma-terma rujukan** (*Terms of Reference*)

- 4.1 Melaksanakan tugas dan tanggungjawab Lembaga yang diperuntukan dibawah Part Vii Kenderaan dan Francais Perkhidmatan Awam Akta Lalu Lintas Jalan Penggal 68;
- 4.2 Menyediakan Tatacara Pengendalian Piawai (*SOP*) untuk penyelarasan prosis permohonan dalam menimbangkan pemberian lesen kenderaan dan francais perkhidmatan awam supaya lebih jelas bagi memudahkan prosis pertimbangan;
- 4.3 Membantu Pengerusi dalam membuat keputusan dari segi dasar-dasar kerajaan;
- 4.4 Memproses permohonan Lesen Kenderaan dan Francais Perkhidmatan Awam mengikut tempoh yang ditetapkan didalam TPOR dengan jangka waktu yang tidak begitu lama;
- 4.5 Menemuduga dan mempertimbangkan pemohon-pemohon yang berkelayakan untuk diberikan Lesen Kenderaan dan Francais Perkhidmatan Awam;
- 4.6 Memberi makluman atau jawapan secara bertulis kepada semua pemohon-pemohon mengenai kedudukan atau keputusan Lembaga;
- 4.7 Memastikan terdapatnya *premises* pemohon mempunyai ruang-ruang tempat dan kawasan yang bersesuaian bagi penyimpanan kenderaan mengikut jumlah kenderaan yang akan disokong sebelum dipertimbangkan;
- 4.8 Membuat pemantauan dengan rapi terhadap keberkesanan Perkhidmatan Pengangkutan Awam yang dikeluarkan Lesen Kenderaan dan Francais Perkhidmatan Awam. Mengadakan perbincangan dan perundingan apabila terdapat masalah dan isu mengenai *performance* atau kualiti perkhidmatan yang diberikan dan mengambil tindakan yang bersesuaian mengikut peruntukan Akta;
- 4.9 Mengadakan majlis perjumpaan, permuzakarahannya dan dialog bersama pengusaha-pengusaha perkhidmatan pengangkutan awam;
- 4.10 Menjaga kepentingan serta hak perusahaan Kenderaan dan Francais Perkhidmatan Awam dan membantu memberikan bimbingan atau tunjuk ajar kepada pengusaha-pengusaha yang terlibat dalam industri perkhidmatan pengangkutan awam; dan
- 4.11 Menghadapkan laporan tahunan Lembaga Melesen Pengangkutan Bermotor (MTLA) kepada Menteri Perhubungan.

## 5 Tugas dan tanggungjawab Ahli-Ahli

- 5.1 Mempertimbangkan permohonan untuk mendapatkan Lesen Kenderaan dan Francais Perkhidmatan Awam seperti *Persendirian – P*; *Sewa dan Upah – S*; *Bas Awam – BA*; *Bas Pekerja – BK*; *Bas Pelancong – BM*; *Bas Sekolah Persendirian – BP*; *Bas Sekolah – BB*; *Bas Sekolah Sementara – BSS*; *Bas Sewa Khas – BS*; *Bas Ekpres – BE*; *Teksi – T*; *Kereta Sewa Sementara – KSS*; *Kereta Sewa Berpamandu – R*; *Kereta Sewa Pandu Sendiri bagi Syarikat Minyak Shell - KSPS/SMS*; *Kereta Sewa Pandu Sendiri – KSPS*; *Bas Franchise – BF*; *Bas Lintas Batas - BC*; *Teksi Franchise – TF* yang disenaraikan oleh urusetia Lembaga Melesen Pengangkutan Bermotor;
- 5.2 Menjadi Ahli dan menghadiri mesyuarat Jawatankuasa Melesen pada bila-bila masa yang ditetapkan oleh Pengerusi;
- 5.3 Menemuduga pemohon-pemohon bagi mendapatkan Lesen Kenderaan dan Francais Perkhidmatan Awam seperti di para 5.1;
- 5.4 Menilai pemohon-pemohon yang ingin menubuhkan Bengkel Kenderaan;
- 5.5 Mengadakan lawatan ke tempat-tempat pemilik kenderaan dan francais perkhidmatan awam apabila dikehendaki;
- 5.6 Mengadakan perbincangan dan perundingan sekiranya timbul masalah atau isu-isu yang berkaitan dengan bidang tugas Lembaga;
- 5.7 Membantu Pengerusi dalam membuat keputusan yang berkaitan dengan dasar-dasar Lembaga;
- 5.8 Memberikan bantuan; bimbingan; nasihat kepada Pengusaha-Pengusaha pengangkutan awam; dan
- 5.9 Ikut serta secara aktif semasa majlis perjumpaan atau sesi dialog bersama pengusaha-pengusaha pengangkutan awam.

## **6 Prosiding Jawatankuasa Melesen**

- 6.1 Pada semua mesyuarat Jawatankuasa Melesen, Pengerusi berserta dengan 3 Ahli Jawatankuasa Melesen yang lain akan membentuk satu korum.
- 6.2 Mesyuarat Jawatankuasa Melesen hendaklah diadakan pada masa dan tempat seperti yang akan ditentukan oleh Pengerusi.
- 6.3 Pengerusi mempunyai undi pertimbangan dan sekiranya bilangan undi sama, dia juga mempunyai undi pemutus. Keputusan majoriti ahli yang hadir pada mesyuarat Jawatankuasa Melesen hendaklah dianggap sebagai keputusan Jawatankuasa Melesen.
- 6.4 Jawatankuasa Melesen hendaklah menjalankan urusannya menurut prosedur seperti yang boleh ditentukan:

Dengan syarat bahawa melainkan dan sehingga prosedur tersebut telah ditetapkan, Jawatankuasa Melesen hendaklah menjalankan urusannya dengan cara seperti yang boleh ditentukan oleh Pengerusi.

- 6.5 Semua lesen atau francais yang dikeluarkan di bawah Bahagian ini dan semua surat daripada Jawatankuasa Melesen hendaklah ditandatangani oleh Pengerusi atau Setiausaha atau beberapa orang lain yang diberi kuasa sewajarnya oleh Jawatankuasa Melesen.
- 6.6 Pengerusi, dengan perkenan Kebawah Duli Yang Maha Mulia Paduka Seri Baginda Sultan dan Yang Di-Pertuan hendaklah menyerahkan, kepada Menteri, satu laporan tahunan tentang perjalanan Jawatankuasa Melesen, dan laporan tersebut hendaklah mengandungi butiran yang berkaitan dengan perkara seperti yang boleh diperintahkan oleh Kebawah Duli Yang Maha Mulia Paduka Seri Baginda Sultan dan Yang Di-Pertuan.

## 7 Syarat-syarat untuk mendapatkan **Lesen Persendirian (P)**

7.1 Syarikat-Syarikat *atau* Koperasi-Koperasi *atau* Persatuan-Persatuan yang memohon bagi pertama kali adalah dikehendaki menyertakan salinan sijil Syarikat:

i) Bagi Sendirian Berhad:

a) *Business Name Act Cap 92.*

b) *Memorandum and Articles of Association* dan *list of Directors.*

ii) Bagi syarikat/firma;

a) Sijil Daftar Nama-Nama Syarikat Seksyen 16.

b) Sijil Daftar Nama-Nama Perniagaan Seksyen 17.

iii) Sijil Pendaftaran Koperasi atau Kerjasama daripada Badan Kemajuan Industri Brunei (BINA) Kementerian Perindustrian dan Sumber-Sumber Utama; atau

iv) Sijil Pendaftaran Persatuan daripada Pasukan Polis Diraja Brunei.

Syarikat-syarikat yang sudah mempunyai Lesen tetapi belum memberikan salinan sijil dahulunya atau terdapat perubahan nama pemegang-pemegang saham adalah juga dikehendaki mengemukakan salinan sijil Pendaftaran Syarikat atau *Memorandum and Articles of Association* dan *List of Directors* yang terkini.

7.2 Pemohon perseorangan hendaklah menyertakan salinan Kad Pendaftaran.

7.3 Pemohon hendaklah menyertakan bukti-bukti yang berupa dokumen termasuk salinan persuratan tawaran projek, kontrak, kuota buruh dan lain-lain berkenaan dengan perusahaan, projek atau perkerjaan yang dijalankan atau dikendalikan berkaitan dengan keperluan kenderaan yang dipohonkan.

7.4 Pemohon hendaklah menyertakan salinan geran tanah dan gambar lokasi penaruhan kenderaan atau kenderaan-kenderaan bagi tempat-tempat atau kawasan menjalankan perusahaan, projek, gudang atau tempat penyimpanan barangan dan sebagainya serta surat kebenaran dari pemilik tanah yang disahkan oleh mahkamah.

7.5 Bagi permohonan kenderaan baru hendaklah menyertakan salinan Sijil Kelulusan Teknikal yang dikeluarkan oleh Jabatan Pengangkutan Darat.

7.6 Bagi permohonan menganti atau menukar kenderaan hendaklah menyertakan kad pendaftaran asal.

7.7 Jika syarikat mempunyai kenderaan sebanyak sepuluh (10) unit atau lebih adalah dimestikan mempunyai Bengkel kenderaan atau berbengkel.

7.8 Bagi permohonan kenderaan terpakai:—

7.8.1 Bagi kenderaan yang sudah berdaftar di Negara Brunei Darussalam hendaklah menyertakan salinan kad pendaftaran; surat akuan dan pembatalan Lesen daripada pemilik asal; dan menyertakan *Road Worthiness* dan Sijil Kelayakan Fizikal yang dikeluarkan oleh Jabatan Pengangkutan Darat.

7.8.2 Bagi kenderaan dari luar Negara keterangan-keterangan mengenai dengan kenderaan itu seperti Spesifikasi Teknikal, kebenaran membawa masuk (*Approval Lesen – AP*) dan *Export Certificate* atau *Certificate of Origin* dan *Certificate of Cancellation* hendaklah disertakan sama. Kenderaan mestilah berumur tidak melebihi lima (5) tahun daripada tarikh pendaftaran pertama di Negeri asal.

**PERINGATAN:** *Permohonan untuk mendapatkan Lesen ini tidak dibincangkan dan ditemuduga di dalam mesyuarat Lembaga.*



## 8 Syarat-syarat untuk mendapat **Lesen Sewa & Upah (S)**

8.1 Syarikat-Syarikat *atau* Koperasi-Koperasi *atau* Persatuan-Persatuan yang memohon bagi pertama kali adalah dikehendaki menyertakan salinan sijil Syarikat:

i) Bagi Sendirian Berhad:

a) *Business Name Act Cap 92.*

b) *Memorandum and Articles of Association* dan *list of Directors.*

ii) Bagi syarikat/firma;

a) Sijil Daftar Nama-Nama Syarikat Seksyen 16.

b) Sijil Daftar Nama-Nama Perniagaan Seksyen 17.

iii) Sijil Pendaftaran Koperasi atau Kerjasama daripada Badan Kemajuan Industri Brunei (BINA) Kementerian Perindustrian dan Sumber-Sumber Utama; *atau*

iv) Sijil Pendaftaran Persatuan daripada Pasukan Polis Diraja Brunei.

Syarikat-syarikat yang sudah mempunyai Lesen tetapi belum memberikan salinan sijil dahulunya atau terdapat perubahan nama pemegang-pemegang saham adalah juga dikehendaki mengemukakan salinan sijil Pendaftaran Syarikat atau *Memorandum and Articles of Association* dan *List of Directors* yang terkini.

8.2 Sijil-sijil tersebut mestilah mengandungi perusahaan pengangkutan atau perkhidmatan pengangkutan.

8.3 Pemohon mestilah sekurang-kurangnya rakyat jati atau penduduk tetap yang memegang saham tidak kurang 60% dan bagi bukan tempatan 40%. Syarikat disarankan untuk menyertakan perkara-perkara berikut:

### A. **Bagi Lembaga Pengarah Syarikat:**

i. Borang X terkini yang telah difailkan di Pendaftar Syarikat-Syarikat; dan

ii. Borang Pulangan Tahunan (*Annual Returns*) yang terkini yang telah difailkan di Pendaftar Syarikat-Syarikat.

### B. **Bagi Pemegang Saham Syarikat:**

i. *Return of Allotment of Shares* yang terkini yang telah difailkan di Pendaftar Syarikat-Syarikat;

ii. Sijil Saham (*shares certificate*) terkini yang telah di keluarkan oleh Syarikat kepada pemegang saham; dan

iii. Pemegang Ikatan Amanah (*Deed of Trust*) dari pemegang saham berdaftar kepada tuan punya saham, jika ada.

Dokumen-dokumen berkenaan disarankan diakui salinan asal oleh bahagian Pendaftar Syarikat-Syarikat (*Certified true copy by the Registrar of Companies*).

- 8.4 Pemohon mestilah menyertakan bukti-bukti yang berupa dokumen termasuk salinan persuratan tawaran projek, kontrak, quota buruh dan lain-lain berkenaan dengan perusahaan, projek atau perkerjaan yang dijalankan atau dikendalikan berkaitan dengan keperluan kenderaan yang dipohonkan seperti mempunyai kontrak dengan kerajaan atau syarikat yang memerlukan perkhidmatan pengangkutan ini.
- 8.5 Pemohon hendaklah menyertakan salinan geran tanah dan gambar lokasi penaruhan kenderaan atau kenderaan-kenderaan, tempat-tempat atau kawasan menjalankan perusahaan, projek, gudang atau tempat penyimpanan barangan dan sebagainya serta surat kebenaran dari pemilik tanah yang disahkan oleh mahkamah.
- 8.6 Jika syarikat mempunyai kenderaan sebanyak sepuluh (10) unit atau lebih adalah dimestikan mempunyai Bengkel kenderaan atau berbengkel yang diiktiraf oleh Jabatan Pengangkutan Darat.
- 8.7 Kenderaan yang dipohonkan mestilah jenis van, pick up, light truck, truck, tanker, prime mover/tractor, treler atau kenderaan yang sebanding dengannya dan sesuai untuk disewakan.
- 8.8 Bagi permohonan kenderaan baru hendaklah menyertakan salinan Sijil Kelulusan Teknikal yang dikeluarkan oleh Jabatan Pengangkutan Darat. Jika kenderaan berkenaan diimport dari luar Negara kenderaan berkenaan mestilah lulus pemeriksaan kelayakan di Pusat Pemeriksaan Kenderaan, Jabatan Pengangkutan Darat dan teknikal serta mematuhi undang-undang dan peraturan-peraturan lalu lintas jalan yang berkuatkuasa pada masa ini.
- 8.9 Bagi permohonan kenderaan terpakai:–
- 8.9.1 Kenderaan mestilah lulus pemeriksaan kelayakan di Pusat Pemeriksaan Kenderaan, Jabatan Pengangkutan Darat dan teknikal serta mematuhi undang-undang dan peraturan-peraturan lalu lintas jalan yang berkuatkuasa pada masa ini.
- 8.9.2 Bagi kenderaan yang sudah berdaftar di Negara Brunei Darussalam pemohon mestilah menghadapkan permohonan kepada Lembaga untuk menjual kenderaan/kenderaan - kenderaan milik syarikat dengan memberi keterangan sebab-sebab kenderaan/kenderaan-kenderaan itu dijual dengan menyertakan salinan kad pendaftaran, surat pembatalan Lesen dan menyertakan *Road Worthiness* dan Sijil Kelayakan Fizikal yang dikeluarkan oleh Jabatan Pengangkutan Darat.

- 8.9.3 Bagi kenderaan dari luar Negara keterangan-keterangan mengenai dengan kenderaan itu seperti Spesifikasi Teknikal, kebenaran membawa masuk (*Approval Lesen – AP*) dan *Export Certificate* atau *Certificate of Origin* dan *Certificate of Cancellation* hendaklah disertakan sama. Kenderaan mestilah berumur tidak melebihi lima (5) tahun daripada tarikh pendaftaran pertama di Negeri asal.
- 8.10 Pemohon mestilah menghadapkan 12 set Kertas Kerja yang lengkap termasuk senarai kenderaan/kenderaan-kenderaan yang dimiliki bagi apa jua jenis Lesen.
- 8.11 Permohonan yang diluluskan adalah dikehendaki memberi makluman kepada Urusetia Lembaga Melesen Pengangkutan Bermotor mengenai bilangan pendaftaran kenderaan termasuk rujukan dan tarikh kebenaran Lesen sebaik-baik sahaja kenderaan tersebut didaftar dan dilesenkan.

## 9 Syarat-syarat untuk mendapatkan **Lesen dan pemandu Teksi (T)**

- 9.1 Pemohon mestilah terdiri daripada rakyat jati dan penduduk tetap Negara Brunei Darussalam;
- 9.2 Pemohon mestilah berumur 21 tahun keatas;
- 9.3 Pemohon mestilah tidak berkhidmat dengan Kerajaan Kebawah Duli Yang Maha Mulia Paduka Seri Beginda Sultan dan Yang Di-Pertuan Negara Brunei Darussalam atau mana-mana syarikat di Negara Brunei Darussalam;
- 9.4 Pemohon mestilah lulus tapisan rekod keselamatan, kesalahan-kesalahan jenayah daripada jabatan-jabatan Polis Diraja Brunei, Keselamatan Dalam Negeri dan agensi-agensi kerajaan yang berkaitan;
- 9.5 Pemohon mestilah mempunyai Lesen Memandu Kelas 12 yang sah dikeluarkan oleh Jabatan Pengangkutan Darat.

## 10 Syarat-syarat untuk mendapatkan **Lesen Bas Sewa Khas (BS)**

10.1 Syarikat-Syarikat *atau* Koperasi-Koperasi *atau* Persatuan-Persatuan yang memohon bagi pertama kali adalah dikehendaki menyertakan salinan sijil Syarikat:

i) Bagi Sendirian Berhad:

a) *Business Name Act Cap 92.*

b) *Memorandum and Articles of Association* dan *list of Directors.*

ii) Bagi syarikat/firma;

a) Sijil Daftar Nama-Nama Syarikat Seksyen 16.

b) Sijil Daftar Nama-Nama Perniagaan Seksyen 17.

iii) Sijil Pendaftaran Koperasi atau Kerjasama daripada Badan Kemajuan Industri Brunei (BINA) Kementerian Perindustrian dan Sumber-Sumber Utama; *atau*

iv) Sijil Pendaftaran Persatuan daripada Pasukan Polis Diraja Brunei.

Syarikat-syarikat yang sudah mempunyai Lesen tetapi belum memberikan salinan sijil dahulunya atau terdapat perubahan nama pemegang-pemegang saham adalah juga dikehendaki mengemukakan salinan sijil Pendaftaran Syarikat atau *Memorandum and Articles of Association* dan *List of Directors* yang terkini.

10.2 Sijil-sijil tersebut mestilah mengandungi perusahaan pengangkutan.

10.3 Pemohon mestilah sekurang-kurangnya rakyat jati atau penduduk tetap. Pemegang sahamnya mestilah sekurang-kurangnya 60% orang tempatan dan 40% bukannya orang tempatan. Syarikat disarankan untuk menyertakan perkara-perkara berikut:

### A. **Bagi Lembaga Pengarah Syarikat:**

i. Borang X terkini yang telah difailkan di Pendaftar Syarikat-Syarikat; dan

ii. Borang Pulangan Tahunan (*Annual Returns*) yang terkini yang telah difailkan di Pendaftar Syarikat-Syarikat.

### B. **Bagi Pemegang Saham Syarikat:**

i. *Return of Allotment of Shares* yang terkini yang telah difailkan di Pendaftar Syarikat-Syarikat;

ii. Sijil Saham (*shares certificate*) terkini yang telah di keluarkan oleh Syarikat kepada pemegang saham; dan

- iii. Pemegang Ikatan Amanah (*Deed of Trust*) dari pemegang saham berdaftar kepada tuan punya saham, jika ada.

Dokumen-dokumen berkenaan disarankan diakui salinan asal oleh bahagian Pendaftar Syarikat-Syarikat (*Certified true copy by the Registrar of Companies*).

- 10.4 Pemohon hendaklah menyertakan bukti-bukti yang berupa dokumen termasuk salinan tawaran tempahan atau kontrak penyewaan, Quota Buruh dan lain-lain berkenaan dengan perusahaan atau perkerjaan yang dijalankan sekarang ini yang mana memerlukan perkhidmatan kenderaan dipohonkan seperti mempunyai kontrak dengan kerajaan atau syarikat-syarikat yang menghendaki atau memerlukan pengangkutan.
- 10.5 Pemohon hendaklah menyertakan salinan geran tanah dan gambar tempat atau lokasi atau kawasan tempat menjalankan perusahaan, projek dan penaruhan kenderaan serta surat kebenaran pemilik tanah dan *Tenancy Agreement* yang disahkan oleh Mahkamah.
- 10.6 Jika syarikat mempunyai kenderaan sebanyak sepuluh (10) unit atau lebih adalah dimestikan mempunyai Bengkel kenderaan atau berbengkel.
- 10.7 Kenderaan yang dipohonkan mestilah jenis Bas yang mempunyai muatan duduk sekurang-kurangnya 10 ke atas dan/atau kenderaan yang sebanding dengannya.
- 10.8 Kenderaan yang dipohonkan mestilah kenderaan baru yang dibeli di Negara ini atau dari luar Negara.
  - 10.8.1 Bagi permohonan kenderaan baru hendaklah menyertakan salinan Sijil Kelulusan Teknikal yang dikeluarkan oleh Jabatan Pengangkutan Darat. Jika kenderaan berkenaan diimport dari luar Negara kenderaan berkenaan mestilah lulus pemeriksaan kelayakan di Pusat Pemeriksaan Kenderaan, Jabatan Pengangkutan Darat dan teknikal serta mematuhi undang-undang dan peraturan-peraturan lalu lintas jalan yang berkuatkuasa pada masa ini.
  - 10.8.2 Bagi permohonan kenderaan terpakai:-
    - 10.8.2.1 Kenderaan mestilah lulus pemeriksaan kelayakan di Pusat Pemeriksaan Kenderaan, Jabatan Pengangkutan Darat dan teknikal serta mematuhi undang-undang dan peraturan-peraturan lalu lintas jalan yang berkuatkuasa pada masa ini.
    - 10.8.2.2 Bagi kenderaan yang sudah berdaftar di Negara Brunei Darussalam pemohon mestilah menghadapkan permohonan kepada Lembaga untuk menjual kenderaan milik syarikat dengan memberi keterangan sebab-sebab kenderaan itu dijual dengan menyertakan salinan kad pendaftaran; surat akuan dan pembatalan Lesen daripada pemilik asal; dan

menyertakan *Road Worthiness* dan Sijil Kelayakan Fizikal yang dikeluarkan oleh Jabatan Pengangkutan Darat.

10.8.2.3 Bagi kenderaan dari luar Negara keterangan-keterangan mengenai dengan kenderaan itu seperti Spesifikasi Teknikal, kebenaran membawa masuk dan sijil export atau *Certificate of Origin* dan *Certificate of Cancellation* hendaklah disertakan sama. Kenderaan mestilah berumur tidak melebihi lima (5) tahun daripada tarikh pendaftaran pertama di Negeri asal.

10.9 Jika syarikat mempunyai kenderaan sebanyak sepuluh (10) unit atau lebih adalah dimestikan mempunyai Bengkel kenderaan atau berbengkel yang diiktiraf oleh Jabatan Pengangkutan Darat.

## 11 Syarat-syarat untuk mendapatkan **Lesen Kereta Sewa Pandu Sendiri (KSPS); KSPS/SMS dan Berpemandu (R)**

11.1 Syarikat-Syarikat *atau* Koperasi-Koperasi *atau* Persatuan-Persatuan yang memohon bagi pertama kali adalah dikehendaki menyertakan salinan sijil Syarikat:

i) Bagi Sendirian Berhad:

a) *Business Name Act Cap 92.*

b) *Memorandum and Articles of Association* dan *list of Directors.*

ii) Bagi syarikat/firma;

a) Sijil Daftar Nama-Nama Syarikat Seksyen 16.

b) Sijil Daftar Nama-Nama Perniagaan Seksyen 17.

iii) Sijil Pendaftaran Koperasi atau Kerjasama daripada Badan Kemajuan Industri Brunei (BINA) Kementerian Perindustrian dan Sumber-Sumber Utama; *atau*

iv) Sijil Pendaftaran Persatuan daripada Pasukan Polis Diraja Brunei.

Syarikat-syarikat yang sudah mempunyai Lesen tetapi belum memberikan salinan sijil dahulunya atau terdapat perubahan nama pemegang-pemegang saham adalah juga dikehendaki mengemukakan salinan sijil Pendaftaran Syarikat atau *Memorandum and Articles of Association* dan *List of Directors* yang terkini.

11.2 Sijil-sijil tersebut mestilah mengandungi perusahaan pengangkutan.

11.3 Pemohon mestilah rakyat jati serta pemegang saham 100% rakyat jati.

11.4 Pemohon yang sudah memiliki kereta sewa mestilah pemegang saham 51% rakyat jati dan 49% bukan rakyat jati sebelum syarat baru ini dikeluarkan.

11.5 Pemohon hendaklah menyertakan bukti-bukti yang berupa dokumen termasuk salinan tawaran penyewaan atau kontrak, Quota Buruh dan lain-lain berkenaan dengan perusahaan atau perkerjaan yang dijalankan sekarang ini yang mana memerlukan perkhidmatan kenderaan dipohonkan seperti mempunyai kontrak dengan kerajaan atau syarikat-syarikat yang menghendaki atau memerlukan pengangkutan.

11.6 Pemohon hendaklah menyertakan salinan geran tanah dan gambar tempat atau lokasi atau kawasan menjalankan perusahaan, projek dan penaruhan kenderaan serta surat kebenaran pemilik tanah dan *Tenancy Agreement* yang disahkan oleh Mahkamah.

11.7 Kereta yang dipohonkan mestilah kenderaan baru yang dibeli di Negeri ini atau dari luar Negeri.



*11.7.1* Bagi permohonan kenderaan baru hendaklah menyertakan salinan Sijil Kelulusan Teknikal yang dikeluarkan oleh Jabatan Pengangkutan Darat.

*11.7.2* Jika kenderaan berkenaan diimport dari luar Negara kenderaan berkenaan mestilah lulus pemeriksaan kelayakan di Pusat Pemeriksaan Kenderaan, Jabatan Pengangkutan Darat dan teknikal serta mematuhi undang-undang dan peraturan-peraturan lalulintas jalan raya yang berkuatkuasa pada masa ini.

*11.8* Kenderaan terpakai dari luar Negeri tidak dibenarkan.

*11.9* Pemohon mestilah mendaftarkan tidak kurang lima (5) unit pada satu masa.

*11.10* Jika syarikat mempunyai kenderaan sebanyak sepuluh (10) unit atau lebih adalah dimestikan mempunyai Bengkel kenderaan atau berbengkel yang diiktiraf oleh Jabatan Pengangkutan Darat.

## 12 Syarat-syarat untuk mendapatkan **Lesen Kereta Sewa Pandu Sendiri (KSPS) – general usage**

12.1 Syarikat-syarikat *atau* Koperasi-Koperasi *atau* Persatuan-Persatuan yang memohon bagi pertama kali adalah dikehendaki menyertakan salinan sijil Syarikat:

i) Bagi Sendirian Berhad:

a) *Business Name Act Cap 92.*

b) *Memorandum and Articles of Association* dan *list of Directors.*

ii) Bagi syarikat/firma;

a) Sijil Daftar Nama-Nama Syarikat Seksyen 16.

b) Sijil Daftar Nama-Nama Perniagaan Seksyen 17.

iii) Sijil Pendaftaran Koperasi atau Kerjasama daripada Badan Kemajuan Industri Brunei (BINA), Kementerian Perindustrian dan Sumber-Sumber Utama; *atau*

iv) Sijil Pendaftaran Persatuan daripada Pasukan Polis Diraja Brunei.

Syarikat-syarikat yang sudah mempunyai Lesen tetapi belum memberikan salinan sijil dahulunya atau terdapat perubahan nama pemegang-pemegang saham adalah juga dikehendaki mengemukakan salinan sijil Pendaftaran Syarikat atau *Memorandum and Articles of Association* dan *List of Directors* yang terkini.

12.2 Sijil-sijil tersebut mestilah mengandungi perusahaan pengangkutan.

12.3 Pemohon mestilah rakyat jati serta pemegang saham 100% rakyat jati.

12.4 Pemohon yang sudah memiliki kereta sewa mestilah pemegang saham 51% rakyat jati dan 49% bukan rakyat jati sebelum syarat baru ini dikeluarkan.

12.5 Pemohon hendaklah menyertakan bukti-bukti yang berupa dokumen termasuk salinan penyewaan kontrak, Quota Buruh dan lain-lain berkenaan dengan perusahaan atau perkerjaan yang dijalankan sekarang ini yang mana memerlukan perkhidmatan kenderaan dipohonkan seperti mempunyai kontrak dengan Kerajaan atau syarikat-syarikat yang menghendaki atau memerlukan pengangkutan.

12.6 Pemohon hendaklah menyertakan salinan Geran Tanah dan gambar tempat atau lokasi atau kawasan tempat menjalankan perusahaan, projek dan penaruhan kenderaan serta surat kebenaran pemilik tanah dan *Tenancy Agreement* yang disahkan oleh Mahkamah.

12.7 Kenderaan yang dipohonkan mestilah jenis saloon, luxury, van atau mini bus yang tidak melebihi sembilan (9) muatan duduk, pick up double cab *atau* twin cabin crew dan/atau sebanding dengannya.

*12.8* Kereta yang dipohonkan mestilah kenderaan baru yang dibeli di Negeri ini atau dari luar Negeri.

*12.8.1* Bagi permohonan membeli kenderaan baru hendaklah menyertakan salinan Sijil Kelulusan Teknikal yang dikeluarkan oleh Jabatan Pengangkutan Darat.

*12.8.2* Jika kenderaan berkenaan diimport dari luar Negara kenderaan berkenaan mestilah lulus pemeriksaan teknikal dan kelayakan di Pusat Pemeriksaan Kenderaan Jabatan Pengangkutan serta mematuhi undang-undang dan peraturan-peraturan Lalu lintas yang berkuatkuasa pada masa ini.

*12.9* Kenderaan terpakai dari luar Negeri tidak dibenarkan.

*12.10* Pemohon dimestikan mendaftar tidak kurang dari lima (5) unit pada satu masa.

*12.11* Jika syarikat mempunyai kenderaan sebanyak sepuluh (10) unit atau lebih adalah dimestikan mempunyai Bengkel kenderaan atau berbengkel yang diiktiraf oleh Jabatan Pengangkutan Darat.

*12.12* Plat pendaftaran kenderaan mestilah berwarna **HIJAU**.

### 13 Syarat-syarat untuk mendapatkan **Lesen Bas Sekolah (BB)**

13.1 Syarikat-Syarikat *atau* Koperasi-Koperasi *atau* Persatuan-Persatuan yang memohon bagi pertama kali adalah dikehendaki menyertakan salinan sijil Syarikat :

i) Bagi Sendirian Berhad:

a) *Business Name Act Cap 92.*

b) *Memorandum and Articles of Association* dan *list of Directors.*

ii) Bagi syarikat/firma;

a) Sijil Daftar Nama-Nama Syarikat Seksyen 16.

b) Sijil Daftar Nama-Nama Perniagaan Seksyen 17.

iii) Sijil Pendaftaran Koperasi atau Kerjasama daripada Badan Kemajuan Industri Brunei (BINA), Kementerian Perindustrian dan Sumber-Sumber Utama; *atau*

iv) Sijil Pendaftaran Persatuan daripada Pasukan Polis Diraja Brunei.

Syarikat-syarikat yang sudah mempunyai Lesen tetapi belum memberikan salinan sijil dahulunya atau terdapat perubahan nama pemegang-pemegang saham adalah juga dikehendaki mengemukakan salinan sijil Pendaftaran Syarikat atau *Memorandum and Articles of Association* dan *List of Directors* yang terkini.

13.2 Sijil-sijil tersebut mestilah mengandungi pendaftaran niaga jenis pengangkutan.

13.3 Bukti kemampuan kewangan.

13.4 Kertas kerja yang komprehensif menunjukkan pengendalian perkhidmatan bas sekolah yang ditawarkan.

13.5 Tawaran adalah dipelawa dari syarikat-syarikat *atau* koperasi-koperasi *atau* persatuan-persatuan yang memenuhi syarat-syarat berikut:-

13.5.1 Ahli-ahli Syarikat *atau* Koperasi *atau* Persatuan yang berkenaan hendaklah terdiri dari Warga Negara Brunei Darussalam;

13.5.2 Ahli-ahli Syarikat (dikecualikan ahli-ahli koperasi) hendaklah tidak memegang sebarang jawatan dalam perkhidmatan Kerajaan Kebawah Duli Yang Maha Mulia, syarikat-syarikat atau firma-firma samaada bergaji hari atau bergaji bulan;

13.5.3 Syarikat *atau* Koperasi *atau* Persatuan yang telah mempunyai bas sekolah yang masih disewa oleh pihak Kementerian Pendidikan adalah tidak dibenarkan untuk

menyertai tawaran ini dan jika sekiranya ini berlaku maka permohonan tersebut tidak akan dilayan;

13.5.4 Syarikat *atau* Koperasi *atau* Persetuan yang mana bas sekolah berkenaan telah tamat perkhidmatannya dengan Kementerian Pendidikan adalah dibenarkan untuk memohon dengan syarat mestilah menyertakan surat notis penamatan perkhidmatan daripada Kementerian Pendidikan sebagai bukti;

13.5.5 Berpengalaman dan mempunyai sumber kewangan dan berkemampuan untuk mengendalikan perkhidmatan bas sekolah seperti yang disebutkan diatas; dan

13.5.6 Mempunyai pejabat yang bersesuaian;

13.6 Syarat-syarat umum adalah seperti berikut:-

13.6.1 Pihak Syarikat *atau* Koperasi *atau* Persetuan hendaklah memberikan perkhidmatan bas sekolah menurut tempat dan kawasan yang akan ditentukan oleh Pengarah Pentadbiran dan Perkhidmatan-Perkhidmatan, Kementerian Pendidikan dan hendaklah mematuhi syarat-syarat yang lainnya yang akan ditetapkan nanti. Penerangan lanjut mengenai dengan perkara ini boleh didapati di Pejabat Pengarah Pentadbiran dan Perkhidmatan-Perkhidmatan, Kementerian Pendidikan.

13.6.2 Dalam pengendalian perkhidmatan bas sekolah ini pihak Syarikat *atau* Koperasi *atau* Persetuan hendaklah memastikan keselamatan dan keselesaan penuntut-penuntut dan pengguna-pengguna jalan raya serta menaikkan dan menurunkan penuntut-penuntut diperhentian bas yang telah disediakan dan juga ditempatkan yang selamat.

13.6.3 Pihak Syarikat *atau* Koperasi *atau* Persetuan hendaklah memastikan bahawa bas sekolah itu akan dipandu oleh pemandu-pemandu yang berkemahiran dan mempunyai kelayakan memandu dan mempunyai lesen memandu kelas enam (6) yang diakui sah oleh Jabatan Pengangkutan Darat dan memastikan pemandu-pemandu itu sentiasa bertolak ansur and memberi perkhidmatan dengan penuh sopan santun;

13.6.4 Pihak Syarikat *atau* Koperasi *atau* Persetuan adalah digalakkan menyediakan kelendan yang cekap dan berbudi bahasa bagi setiap bas yang digunakan;

13.6.5 Pihak Syarikat *atau* Koperasi *atau* Persetuan hendaklah menggunakan jenis bas yang diluluskan oleh Jabatan Pengangkutan Darat dari jenis 15 dan 22 muatan duduk dan bas tidak dibenarkan menggunakan *folding* atau *jump seat*.

13.6.6 Umur pemandu tidak melebihi 60 tahun;

- 13.6.7 Bas hendaklah berhawa dingin;
- 13.6.8 Pemandu bagi bas 15 muatan duduk hendaklah terdiri daripada Rakyat Tempatan atau Penduduk Tetap sahaja;
- 13.6.9 Pihak Syarikat *atau* Koperasi *atau* Persetuan hendaklah memastikan perkhidmatan bas sekolah itu berjalan dengan lancar dan teratur dan termasuk penyediaan bas ganti yang serta merta jika bas sekolah itu tidak dapat menjalankan perkhidmatannya disebabkan oleh kerosakkan dan sebagainya;
- 13.6.10 Pihak Syarikat *atau* Koperasi *atau* Persetuan adalah bertanggungjawab dalam memastikan semua bas dalam keadaan selamat dan berkelayakan mengikut ciri-ciri yang telah ditetapkan oleh Jabatan Pengangkutan Darat dengan memberi keutamaan kepada bas-bas yang mempunyai sistem brek yang dilengkapi dengan sistem brek antikunci; dan
- 13.6.11 Pihak Syarikat *atau* Koperasi *atau* Persetuan hendaklah mematuhi syarat-syarat pengeluaran Lesen bagi perkhidmatan bas sekolah ini yang akan ditetapkan oleh Lembaga Melesen Pengangkutan Bermotor. Lembaga Melesen Pengangkutan Bermotor berhak untuk mengadakan apa jua jenis syarat-syarat bagi pengangkutan tersebut.

## 14 Syarat-syarat Lesen Kenderaan dan Francais Perkhidmatan Awam

### 14.1 Syarat-Syarat Lesen Kereta Sewa Pandu Sendiri (KSPS)

- i. Lesen Kereta Sewa Pandu Sendiri (**KSPS**) ini dikeluarkan atas nama **Nama Syarikat**;
- ii. Tempoh kebenaran bagi mendaftarkan dan melesenkan kenderaan untuk **Lesen Kereta Sewa Pandu Sendiri (KSPS)** ini sah **dua belas (12) bulan** mulai dari tarikh Surat Sijil Kebenaran Lesen dikeluarkan. Jika kenderaan berkenaan tidak didaftar dan dilesenkan dalam tempoh **dua belas (12) bulan** tersebut maka kebenaran **Lesen Kereta Sewa Pandu Sendiri (KSPS)** ini **TERBATAL** dengan sendirinya dan permohonan melanjutkan tempoh tidak dipertimbangkan;
- iii. Permohonan baru hanya akan dipertimbangkan selepas **enam (6) bulan** dari tempoh tarikh Surat Sijil Kebenaran Lesen terakhir dikeluarkan dan semua kenderaan telah didaftar dan dilesenkan;
- iv. Tempoh **Lesen Kereta Sewa Pandu Sendiri (KSPS)** bagi kereta yang didaftar dan dilesenkan diberi selama **lima (5) tahun** dari tarikh Surat Sijil Kebenaran Lesen ini dikeluarkan;
- v. Huruf-huruf **KSPS** hendaklah ditandakan dalam fon Arial hitam tebal dan berhuruf tegak dengan setiap daripada huruf-huruf itu berukuran 50 milimeter tinggi dan 25 milimeter lebar dilekat dibahagian belakang (**bonet**) kereta;
- vi. Mempamerkan notis nombor aduan Lembaga seperti ini **No. Aduan MTLA 123** dibahagian belakang badan kenderaan dengan huruf Arial Fon berukuran tidak kurang 35 mm tinggi dan 25 mm lebar berserta berwarna **putih** atau **hitam** dengan kaedah cat sembur sahaja;
- vii. Kereta Sewa Pandu Sendiri itu hendaklah mempunyai perlindungan insuran termasuk liabiliti penumpang;
- viii. Lesen kenderaan dikenakan \$4.50 bagi setiap 100 c.c. setahun;
- ix. Kereta ini hendaklah disewakan pada keseluruhannya tanpa mempunyai pemandu yani bagi kegunaan sendiri orang yang menyewa;
- x. Jika sekiranya didapati lesen kenderaan kereta sewa itu telah mansuh dan tidak ada laporan tidak digunakan (**non use**) diterima oleh Jabatan Pengangkutan Darat mengenainya dalam tempoh **tiga (3) bulan** dari tarikh mansuh lesen kenderaan itu maka Lesen Kereta Sewa Pandu Sendiri itu akan dibatalkan;
- xi. Kenderaan tidak dibenarkan dijual atau ditukar milik melainkan mendapat kebenaran Lembaga Melesen Pengangkutan Bermotor terlebih dahulu. Jika kenderaan dijual atau ditukar milik sebelum mendapat kebenaran bermakna pemilik tidak memerlukan Lesen ini lagi dan tidak dibenarkan mengganti kenderaan itu. Permohonan untuk mendapatkan Lesen baru hanya akan dilayan selepas tempoh satu (**1**) tahun;
- xii. Kenderaan tidak boleh diubahsuai melainkan mendapat kebenaran bertulis terlebih dahulu daripada Pengarah Pengangkutan Darat;

- xiii.* Lembaga Melesen Pengangkutan Bermotor berhak tidak membaharui Lesen jika didapati kereta ini disalah gunakan atau melanggar mana-mana syarat yang tersebut di atas dan berhak menurut budi bicaranya, menambah, membatalkan atau mengubah mana-mana butir syarat-syarat Lesen ini dari masa ke semasa;
- xiv.* Permohonan untuk membaharui Lesen hendaklah dihadapkan ***tiga (3) bulan*** sebelum ianya berakhir;
- xv.* Pemegang Lesen atau mana-mana orang yang menggunakan, menyebabkan atau membenarkan penggunaan sesuatu kenderaan yang berkenaan dengannya suatu lesen telah dikeluarkan oleh seksyen 56 Akta Lalulintas Jalan Raya Penggal 68 tiada siapa di mana-mana jalan di kawasan yang dikawal, boleh menggunakan kenderaan bermotor, *atau* menyebabkan *atau* membenarkan kenderaan bermotor digunakan sebagai kenderaan perkhidmatan awam melainkan terdapat lesen yang sah, yang berkuatkuasa berkaitan dengan kenderaan tersebut, yang diberikan dibawah bab diatas yang membenarkan penggunaan tersebut, *atau* melainkan menurut lesen tersebut dan apa-apa syarat yang dilampirkan padanya; dan jika orang itu berbuat demikian, dia adalah bersalah kerana melakukan satu kesalahan: Hukuman penjara **Enam (6) Bulan** dan denda ***sepuluh ribu ringgit (\$10,000.00)***; dan
- xvi.* Bersama ini disertakan 2 salinan Surat Pengakuan. Surat Pengakuan ini hendaklah diisi dengan lengkap dan ditandatangani dengan serta merta. Satu salinan asal dikembalikan kepada Setiausaha Lembaga Melesen Pengangkutan Bermotor dan salinan asal kedua untuk simpanan syarikat.



## 14.2 Syarat-Syarat Lesen Kereta Sewa Berpemandu (R)

- i. Lesen Kereta Sewa Berpemandu (R) ini dikeluarkan atas nama Nama Syarikat;
- ii. Tempoh kebenaran bagi mendaftarkan dan melesenkan kenderaan untuk Lesen Kereta Sewa Berpemandu (R) ini sah **dua belas (12) bulan** mulai dari tarikh Surat Sijil Kebenaran Lesen dikeluarkan. Jika kenderaan berkenaan tidak didaftar dan dilesenkan dalam tempoh **dua belas (12) bulan** tersebut maka kebenaran Lesen Kereta Sewa Berpemandu (R) ini **TERBATAL** dengan sendirinya dan permohonan melanjutkan tempoh tidak dipertimbangkan;
- iii. Permohonan baru hanya akan dipertimbangkan selepas **enam (6) bulan** dari tempoh tarikh Surat Sijil Kebenaran Lesen terakhir dikeluarkan dan semua kenderaan telah didaftar dan dilesenkan;
- iv. Tempoh Lesen Kereta Sewa Berpemandu (R) bagi kereta yang didaftar dan dilesenkan diberi selama **lima (5) tahun** dari tarikh Surat Sijil Kebenaran Lesen ini dikeluarkan;
- v. Perkataan-perkataan **KERETA SEWA BERPEMANDU** hendaklah ditandakan dalam fon Arial hitam tebal dan berhuruf tegak dengan setiap daripada huruf-huruf perkataan itu berukuran 50 milimeter tinggi dan 25 milimeter lebar dilekatkan dibahagian belakang (*bonet*) kereta;
- vi. Mempamerkan notis nombor aduan Lembaga seperti ini **No. Aduan MTLA 123** dibahagian belakang badan kenderaan dengan huruf Arial Fon berukuran tidak kurang 35 mm tinggi dan 25 mm lebar berserta berwarna *putih* atau *hitam* dengan kaedah cat sembur sahaja;
- vii. Kereta Sewa Pandu Sendiri itu hendaklah mempunyai perlindungan insuran termasuk liabiliti penumpang;
- viii. Kereta sewa hanya dibenarkan untuk disewakan kepada pelanggan-pelanggan yang tertentu sahaja dan tidak dibenarkan bedaur untuk mencari pelanggan atau menunggu diperhentian-perhentian teksi, bas, lapangan terbang dan lain-lain bertujuan bagi mendapatkan pelanggan;
- ix. Jika sekiranya didapati lesen kenderaan kereta sewa itu telah mansuh dan tidak ada laporan tidak digunakan (*non use*) diterima oleh Jabatan Pengangkutan Darat mengenainya dalam tempoh **tiga (3) bulan** dari tarikh mansuh lesen kenderaan itu maka Lesen Kereta Sewa itu akan dibatalkan;
- x. Kereta sewa tidak dibenarkan dijual atau ditukar milik melainkan mendapat kebenaran Lembaga Melesen Pengangkutan Bermotor terlebih dahulu. Jika kereta sewa berkenaan dijual atau ditukar milik sebelum mendapat kebenaran bermakna pemilik tidak memerlukan Lesen ini lagi dan tidak dibenarkan mengganti kereta sewa itu. Permohonan untuk mendapatkan Lesen baru hanya akan dilayan selepas tempoh satu (**1**) tahun;
- xi. Sebarang penukaran atau perubahan nama pemegang-pemegang saham syarikat hendaklah terlebih dahulu mendapat kebenaran daripada Lembaga. Jika didapati diubah atau ditukar tanpa mendapat kebenaran dan ada diantara pemegang saham atau pemilik syarikat itu terdiri dari mereka yang tidak berhak untuk mendapatkan Lesen maka Lesen ini akan dibatalkan serta merta;

- xii. Sebuah **buku harian** *atau Log Book* hendaklah disediakan untuk catatan setiap perjalanan kereta sewa itu digunakan dan bagi disemak oleh Lembaga Melesen Pengangkutan Bermotor pada bila-bila masa dikehendaki;
- xiii. Lesen kenderaan dikenakan \$4.50 bagi setiap 100 c.c. setahun;
- xiv. Lembaga Melesen Pengangkutan Bermotor berhak tidak membaharui Lesen jika didapati kereta sewa ini disalah gunakan atau melanggar mana-mana syarat yang tersebut di atas dan berhak menurut budi bicaranya, menambah, membatalkan atau mengubah mana-mana butir syarat-syarat Lesen ini dari masa ke semasa;
- xv. Permohonan untuk membaharui Lesen hendaklah dihadapkan **tiga (3) bulan** sebelum ianya berakhir;
- xvi. Kenderaan tidak boleh diubahsuai melainkan mendapat kebenaran bertulis terlebih dahulu daripada Pengarah Pengangkutan Darat;
- xvii. Pemegang Lesen atau mana-mana orang yang menggunakan, menyebabkan atau membenarkan penggunaan sesuatu kenderaan yang berkenaan dengannya suatu lesen telah dikeluarkan oleh seksyen 56 Akta Lalulintas Jalan Raya Penggal 68 tiada siapa di mana-mana jalan di kawasan yang dikawal, boleh menggunakan kenderaan bermotor, *atau* menyebabkan *atau* membenarkan kenderaan bermotor digunakan sebagai kenderaan perkhidmatan awam melainkan terdapat lesen yang sah, yang berkuatkuasa berkaitan dengan kenderaan tersebut, yang diberikan dibawah bab diatas yang membenarkan penggunaan tersebut, *atau* melainkan menurut lesen tersebut dan apa-apa syarat yang dilampirkan padanya; dan jika orang itu berbuat demikian, dia adalah bersalah kerana melakukan satu kesalahan: Hukuman penjara **Enam (6) Bulan** dan denda **sepuluh ribu ringgit (\$10,000.00)**; dan
- xviii. Bersama ini disertakan 2 salinan Surat Pengakuan. Surat Pengakuan ini hendaklah diisi dengan lengkap dan ditandatangani dengan serta merta. Satu salinan asal dikembalikan kepada Setiausaha Lembaga Melesen Pengangkutan Bermotor dan salinan asal kedua untuk simpanan syarikat.

### 14.3 Syarat-Syarat Lesen Bas Awam (BA)

- i. **Lesen Bas Awam (BA)** ini dikeluarkan atas nama **Nama Syarikat**;
- ii. Syarikat Tuan/Puan **DIMESTIKAN** untuk menghadapkan laporan perangkaan bulanan kepada Urusetia Lembaga pada setiap minggu pertama (**diantara 1hb – 7hb**) bulan berikutnya;
- iii. Syarikat Tuan/Puan juga disarankan untuk memberi galakkan dan peluang pekerjaan kepada pemandu anak **TEMPATAN**;
- iv. Tempoh kebenaran bagi mendaftarkan dan melesenkan bas untuk **Lesen Bas Awam (BA)** ini sah **dua belas (12) bulan** mulai dari tarikh Surat Sijil Kebenaran Lesen dikeluarkan. Jika bas berkenaan tidak didaftar dan dilesenkan dalam tempoh **dua belas (12) bulan** tersebut maka kebenaran **Lesen Bas Awam (BA)** ini **TERBATAL** dengan sendirinya dan permohonan melanjutkan tempoh tidak dipertimbangkan;
- v. Permohonan baru hanya akan dipertimbangkan selepas **enam (6) bulan** dari tempoh tarikh tarikh Surat Sijil Kebenaran Lesen terakhir dikeluarkan dan semua kenderaan telah didaftar dan dilesenkan;
- vi. Tempoh **Lesen Bas Awam (BA)** bagi bas yang didaftar dan dilesenkan diberi selama **lima (5) tahun** dari tarikh Surat Sijil Kebenaran Lesen ini dikeluarkan;
- vii. Bas hanya dibenarkan untuk membawa penumpang-penumpang secara **henti-henti** sahaja. Sebarang kegunaan lain tidak **DIBENARKAN** melainkan mendapat kebenaran bertulis daripada Lembaga terlebih dahulu;
- viii. Bas tidak dibenarkan disimpan ditempat penaruhan kereta-kereta berbayar jika melebihi 14 kaki *Road Traffic (Bandar Seri Begawan Municipal Board)(Parking Place) Rules, 1972 dan Road Traffic (Kuala Belait dan Seria Municipal Board)(Parking Place) Rules, 1979*, dan kawasan-kawasan perumahan Kerajaan, Rancangan Perumahan Negara, gedung-gedung perniagaan, kompleks-komplek komersil, tapak-tapak perindustrial ringgan dan ditepi-tepi jalan raya;
- ix. Perkataan-perkataan **PERJALANAN BANDAR SERI BEGAWAN-SERIA** hendaklah ditandakan dalam fon Arial hitam tebal dan berhuruf tegak dengan setiap daripada huruf-huruf perkataan itu berukuran 200 milimeter tinggi, 100 milimeter lebar dan 30 milimeter;
- x. Nama, alamat semasa, berat kenderaan, berat muatan, berat semuanya dan jumlah penumpang hendaklah juga dilekatkan pada bahagian sisi kiri dan kanan dibawah perkataan-perkataan para (vii). Sebarang logo, iklan, nama atau tanda lain tidak boleh dilekatkan melainkan mendapat kebenaran terlebih dahulu daripada Lembaga Melesen Pengangkutan Bermotor;
- xi. Abjad **BA** hendaklah ditandakan dalam fon Arial putih tebal dan berhuruf tegak berukuran 140 milimeter tinggi, 100 milimeter lebar dan 25 milimeter tebal. Plet berukuran bulatan 200 milimeter ukuran garis pusat bertanah warna hitam dan 15 milimeter garisan tepi putih. Tanda ini hendaklah dilekatkan dibahagian belakang sisi kiri dan kanan kenderaan **rujuk rajah 1**;
- xii. Di bahagian luar belakang bas hendaklah dilekatkan suatu tanda plet arahan had laju;

- xiii.* Mempamerkan notis nombor aduan Lembaga seperti ini **No. Aduan MTLA 123** dibahagian belakang badan kenderaan dengan huruf Arial Fon berukuran tidak kurang 35 mm tinggi dan 25 mm lebar berserta berwarna *putih* atau *hitam* dengan kaedah cat sembur sahaja;
- xiv.* Bas berkenaan mestilah mempunyai seorang kalendan;
- xv.* Jika sekiranya didapati lesen kenderaan bas itu telah mansuh dan tidak ada laporan tidak digunakan (*non use*) diterima oleh Jabatan Pengangkutan Darat mengenainya dalam tempoh **tiga (3) bulan** dari tarikh mansuh lesen kenderaan bas itu maka Lesen bas itu akan dibatalkan;
- xvi.* Bas hendaklah diusahakan sendiri oleh pemilik Lesen dan tidak boleh dijual atau dipajakkan kepada seseorang lain atau pihak lain untuk mencari sewa. Sebarang penukaran atau perubahan nama pemegang-pemegang saham syarikat hendaklah terlebih dahulu mendapat kebenaran daripada Lembaga. Jika didapati diubah atau ditukar tanpa mendapat kebenaran dan ada diantara pemegang saham atau pemilik syarikat itu terdiri dari mereka yang tidak berhak untuk mendapatkan Lesen maka Lesen ini akan dibatalkan serta merta;
- xvii.* Bas itu hendaklah mempunyai perlindungan insuran termasuk liabiliti penumpang dan kalendan;
- xviii.* Menyediakan sebuah alat pemadam api jenis **BCF** dengan kekuatan 9 litre dan peti ubat kecemasan;
- xix.* Pemandu bas mestilah lulus pemeriksaan Pegawai Kesihatan sebagai layak memandu bas awam sebelum Pegawai Melesen mengeluarkan lesen memandu kelas **LIMA (5)**;
- xx.* Lesen kenderaan Bas dikenakan \$6.00 bagi setiap 100 c.c. setahun;
- xxi.* Bas hendaklah menaik dan menurunkan penumpang ditempat Perhentian bas yang telah disediakan;
- xxii.* Lembaga Melesen Pengangkutan Bermotor berhak tidak membaharui Lesen bas setelah ianya berakhir dan berhak menurut budi bicaranya, menambah, membatalkan atau mengubah mana-mana butir syarat-syarat Lesen ini dari masa ke semasa;
- xxiii.* Permohonan untuk membaharui Lesen hendaklah dihadapkan **tiga (3) bulan** sebelum ianya berakhir;
- xxiv.* Bas tidak boleh diubahsuai kecuali mendapat kebenaran bertulis daripada Pengarah Jabatan Pengangkutan Darat;
- xxv.* Bas berkenaan hendaklah **BERHAWA DINGIN**;
- xxvi.* Pemegang Lesen atau mana-mana orang yang menggunakan, menyebabkan atau membenarkan penggunaan sesuatu kenderaan yang berkenaan dengannya suatu lesen telah dikeluarkan oleh seksyen 56 Akta Lalulintas Jalan Raya Penggal 68 tiada siapa di mana-mana jalan di kawasan yang dikawal, boleh menggunakan kenderaan bermotor, *atau* menyebabkan *atau* membenarkan kenderaan bermotor digunakan sebagai kenderaan perkhidmatan awam melainkan terdapat lesen yang sah, yang berkuatkuasa berkaitan

dengan kenderaan tersebut, yang diberikan dibawah bab diatas yang membenarkan penggunaan tersebut, *atau* melainkan menurut lesen tersebut dan apa-apa syarat yang dilampirkan padanya; dan jika orang itu berbuat demikian, dia adalah bersalah kerana melakukan satu kesalahan: Hukuman penjara **Enam (6) Bulan** dan denda *sepuluh ribu ringgit* (**\$10,000.00**); dan

- xxvii. Bersama ini disertakan 2 salinan Surat Pengakuan. Surat Pengakuan ini hendaklah diisi dengan lengkap dan ditandatangani dengan serta merta. Satu salinan asal dikembalikan kepada Setiausaha Lembaga Melesen Pengangkutan Bermotor dan salinan asal kedua untuk simpanan syarikat.

#### 14.4 Syarat-Syarat Lesen Bas Pelancong (BM)

- i. Lesen Bas Pelancong (BM) ini dikeluarkan atas nama **Nama Syarikat**;
- ii. Syarikat Tuan/Puan **DIMESTIKAN** untuk menghadapkan laporan perangkaan bulanan kepada Urusetia Lembaga pada setiap minggu pertama (**diantara 1hb – 7hb**) bulan berikutnya;
- iii. Syarikat Tuan/Puan juga disarankan untuk memberi galakkan dan peluang pekerjaan kepada pemandu anak **TEMPATAN**;
- iv. Tempoh kebenaran bagi mendaftarkan dan melesenkan bas untuk **Lesen Bas Pelancong (BM)** ini sah **dua belas (12) bulan** mulai dari tarikh Surat Sijil Kebenaran Lesen dikeluarkan. Jika kereta berkenaan tidak didaftar dan dilesenkan dalam tempoh **dua belas (12) bulan** tersebut maka kebenaran **Lesen Bas Pelancong (BM)** ini **TERBATAL** dengan sendirinya dan permohonan melanjutkan tempoh tidak dipertimbangkan;
- v. Permohonan baru hanya akan dipertimbangkan selepas **enam (6) bulan** dari tempoh tarikh Surat Sijil Kebenaran Lesen terakhir dikeluarkan dan semua kenderaan telah didaftar dan dilesenkan;
- vi. Tempoh **Lesen Bas Pelancong (BM)** diberi selama **lima (5) tahun** dari tarikh Surat Sijil Kebenaran Lesen ini dikeluarkan;
- vii. Bas itu hanya dibenarkan untuk membawa pelancong-pelancong dari luar Negara yang diuruskan oleh pemilik bas itu sendiri sahaja. Sebarang kegunaan lain seperti untuk **Sewa Khas (Charter)** tidak **DIBENARKAN** melainkan mendapat kebenaran bertulis daripada Lembaga Melesen Pengangkutan Bermotor terlebih dahulu;
- viii. Perkataan-perkataan **BAS PELANCONG** hendaklah ditandakan dalam fon Arial hitam tebal dan berhuruf tegak dengan setiap daripada huruf-huruf perkataan itu berukuran 200 milimeter tinggi, 100 milimeter lebar dan 30 milimeter;
- ix. Nama, alamat semasa, berat kenderaan, berat muatan, berat semuanya dan jumlah penumpang hendaklah juga dilekatkan pada bahagian sisi kiri dan kanan dibawah perkataan-perkataan para (vi). Sebarang logo, iklan, nama atau tanda lain tidak boleh dilekatkan melainkan mendapat kebenaran terlebih dahulu daripada Lembaga Melesen Pengangkutan Bermotor;
- x. Di bahagian luar belakang bas hendaklah dilekatkan suatu tanda plet arahan had laju;
- xi. Mempamerkan notis nombor aduan Lembaga seperti ini **No. Aduan MTLA 123** dibahagian belakang badan bas dengan huruf Arial Fon berukuran tidak kurang 35 mm tinggi dan 25 mm lebar berserta berwarna **putih** atau **hitam** dengan kaedah cat sembur sahaja;
- xii. Tanda Lesen abjad **BM** hendaklah ditandakan dalam fon Arial putih tebal dan berhuruf tegak berukuran 140 milimeter tinggi, 100 milimeter lebar dan 25 milimeter tebal. Plet berukuran bulatan 200 milimeter ukuran garis pusat bertanah warna hitam dan 15 milimeter garisan tepi putih. Tanda ini hendaklah dilekatkan dibahagian belakang sisi kiri dan kanan kenderaan **rujuk rajah 1**;

- xiii. Bas tidak dibenarkan disimpan ditempat penaruhan kereta-kereta berbayar jika melebihi 14 kaki *Road Traffic (Bandar Seri Begawan Municipal Board)(Parking Place) Rules, 1972* dan *Road Traffic (Kuala Belait dan Seria Municipal Board)(Parking Place) Rules, 1979*, dan kawasan-kawasan perumahan Kerajaan, Rancangan Perumahan Negara, gedung-gedung perniagaan, kompleks-komplek komersil, tapak-tapak perindustrial ringgan dan ditepi-tepi jalan raya;
- xiv. Jika sekiranya didapati lesen bas itu telah mansuh dan tidak ada laporan tidak digunakan (*non use*) diterima oleh Jabatan Pengangkutan Darat mengenainya dalam tempoh **tiga (3) bulan** dari tarikh mansuh lesen kenderaan bas itu maka Lesen bas itu akan dibatalkan;
- xv. Bas hendaklah diusahakan sendiri oleh pemilik Lesen dan tidak boleh dijual atau dipajakkan kepada seseorang lain atau pihak lain untuk mencari sewa. Sebarang penukaran atau perubahan nama pemegang-pemegang saham syarikat hendaklah terlebih dahulu mendapat kebenaran daripada Lembaga. Jika didapati diubah atau ditukar tanpa mendapat kebenaran dan ada diantara pemegang saham atau pemilik syarikat itu terdiri dari mereka yang tidak berhak untuk mendapatkan Lesen maka Lesen ini akan dibatalkan serta merta;
- xvi. Bas Pelancong itu hendaklah mempunyai perlindungan insurans termasuk liabiliti penumpang dan kalendar;
- xvii. Menyediakan sebuah alat pemadam api jenis **BCF** dengan kemuatan 9 litre dan peti ubat kecemasan;
- xviii. Pemandu bas mestilah lulus pemeriksaan Pegawai Kesihatan sebagai layak memandu bas awam sebelum Pegawai Melesen mengeluarkan lesen memandu kelas **ENAM (6)**;
- xix. Lesen kenderaan Bas dikenakan \$6.00 bagi setiap 100 c.c. setahun;
- xx. Bas tidak boleh dijual atau ditukar milik tanpa kebenaran Lembaga Melesen Pengangkutan Bermotor. Jika syarat ini tidak dipatuhi bermakna pemilik bas tidak memerlukannya lagi dan dari itu tidak dibenarkan mendapat Lesen baru;
- xxi. Lembaga Melesen Pengangkutan Bermotor berhak tidak membaharui Lesen ini jika didapati bas berkenaan disalah gunakan atau melanggar mana-mana syarat yang tersebut di atas. Lembaga Melesen Pengangkutan Bermotor berhak menurut budi bicaranya, menambah, membatalkan atau mengubah mana-mana butir syarat-syarat Lesen ini dari masa ke semasa;
- xxii. Permohonan untuk membaharui Lesen hendaklah dihadapkan **tiga (3) bulan** sebelum ianya berakhir;
- xxiii. Bas tidak boleh diubahsuai melainkan mendapat kebenaran bertulis terlebih dahulu daripada Pengarah Pengangkutan Darat;
- xxiv. Sebuah **buku harian** atau **Log Book** hendaklah disediakan untuk catatan penyewaan dan/atau perjalanan setiap kali kenderaan dipakai;

- xxv. Pemegang Lesen atau mana-mana orang yang menggunakan, menyebabkan atau membenarkan penggunaan sesuatu kenderaan yang berkenaan dengannya suatu lesen telah dikeluarkan oleh seksyen 56 Akta Lalulintas Jalan Raya Penggal 68 tiada siapa di mana-mana jalan di kawasan yang dikawal, boleh menggunakan kenderaan bermotor, *atau* menyebabkan *atau* membenarkan kenderaan bermotor digunakan sebagai kenderaan perkhidmatan awam melainkan terdapat lesen yang sah, yang berkuatkuasa berkaitan dengan kenderaan tersebut, yang diberikan dibawah bab diatas yang membenarkan penggunaan tersebut, *atau* melainkan menurut lesen tersebut dan apa-apa syarat yang dilampirkan padanya; dan jika orang itu berbuat demikian, dia adalah bersalah kerana melakukan satu kesalahan: Hukuman penjara **Enam (6) Bulan** dan denda ***sepuluh ribu ringgit (\$10,000.00)***; dan
- xxvi. Bersama ini disertakan 2 salinan Surat Pengakuan. Surat Pengakuan ini hendaklah diisi dengan lengkap dan ditandatangani dengan serta merta. Satu salinan asal dikembalikan kepada Setiausaha Lembaga Melesen Pengangkutan Bermotor dan salinan asal kedua untuk simpanan syarikat.



#### 14.5 Syarat-Syarat Lesen Bas Ekpres (BE)

- i. **Lesen Bas Ekpres (BE)** ini dikeluarkan atas nama **Nama Syarikat**;
- ii. Syarikat Tuan/Puan **DIMESTIKAN** untuk menghadapkan laporan perangkaan bulanan kepada Urusetia Lembaga pada setiap minggu pertama (**diantara 1hb – 7hb**) bulan berikutnya;
- iii. Syarikat Tuan/Puan juga disarankan untuk memberi galakkan dan peluang pekerjaan kepada pemandu anak **TEMPATAN**;
- iv. Tempoh kebenaran bagi mendaftar dan melesenkan bas untuk **Lesen Bas Ekpres (BE)** ini sah **dua belas (12) bulan** mulai dari tarikh Surat Sijil Kebenaran Lesen dikeluarkan. Jika kereta berkenaan tidak didaftar dan dilesenkan dalam tempoh **dua belas (12) bulan** tersebut maka kebenaran **Lesen Bas Ekpres (BE)** ini **TERBATAL** dengan sendirinya dan permohonan melanjutkan tempoh tidak dipertimbangkan;
- v. Permohonan baru hanya akan dipertimbangkan selepas **enam (6) bulan** dari tempoh tarikh Surat Sijil Kebenaran Lesen terakhir dikeluarkan dan semua kenderaan telah didaftar dan dilesenkan;
- vi. Tempoh **Lesen Bas Ekpres (BE)** diberi selama **lima (5) tahun** dari tarikh Surat Sijil Kebenaran Lesen ini dikeluarkan;
- vii. Bas hanya dibenarkan untuk membawa penumpang-penumpang menurut perjalanan yang ditetapkan sahaja. Sebarang kegunaan lain seperti untuk **Sewa Khas (Charter)** tidak **DIBENARKAN** melainkan mendapat kebenaran bertulis daripada Lembaga Melesen Pengangkutan Bermotor terlebih dahulu;
- viii. Perkataan-perkataan **BAS EKPRES** hendaklah ditandakan dalam fon Arial hitam tebal dan berhuruf tegak dengan setiap daripada huruf-huruf perkataan itu berukuran 200 milimeter tinggi, 100 milimeter lebar dan 30 milimeter;
- ix. Nama, alamat semasa, berat kenderaan, berat muatan, berat semuanya dan jumlah penumpang hendaklah juga dilekatkan pada bahagian sisi kiri dan kanan dibawah perkataan-perkataan para (vi). Sebarang logo, iklan, nama atau tanda lain tidak boleh dilekatkan melainkan mendapat kebenaran terlebih dahulu daripada Lembaga Melesen Pengangkutan Bermotor;
- x. Tanda Lesen abjad **BE** hendaklah ditandakan dalam fon Arial putih tebal dan berhuruf tegak berukuran 140 milimeter tinggi, 100 milimeter lebar dan 25 milimeter tebal. Plet berukuran bulatan 200 milimeter ukuran garis pusat bertanah warna hitam dan 15 milimeter garisan tepi putih. Tanda ini hendaklah dilekatkan dibahagian belakang sisi kiri dan kanan kenderaan **rujuk rajah 1**;
- xi. Di bahagian luar belakang bas hendaklah dilekatkan suatu tanda plet arahan had laju;
- xii. Mempamerkan notis nombor aduan Lembaga seperti ini **No. Aduan MTLA 123** dibahagian belakang badan kenderaan dengan huruf Arial Fon berukuran tidak kurang 35 mm tinggi dan 25 mm lebar berserta berwarna **putih** atau **hitam** dengan kaedah cat sembur sahaja;

- xiii. Bas tidak dibenarkan disimpan ditempat penaruhan kereta-kereta berbayar jika melebihi 14 kaki *Road Traffic (Bandar Seri Begawan Municipal Board)(Parking Place) Rules, 1972 dan Road Traffic (Kuala Belait dan Seria Municipal Board)(Parking Place) Rules, 1979*, dan kawasan-kawasan perumahan Kerajaan, Rancangan Perumahan Negara, gedung-gedung perniagaan, kompleks-komplek komersil, tapak-tapak perindustrial ringgan dan ditepi-tepi jalan raya;
- xiv. Jika sekiranya didapati lesen kenderaan Bas itu telah mansuh dan tidak ada laporan tidak digunakan (*non use*) diterima oleh Jabatan Pengangkutan Darat mengenainya dalam tempoh **tiga (3) bulan** dari tarikh mansuh lesen kenderaan bas itu maka Lesen itu akan dibatalkan;
- xv. Bas hendaklah diusahakan sendiri oleh pemilik Lesen dan tidak boleh dijual atau dipajakan kepada seseorang lain atau pihak lain untuk mencari sewa. Sebarang penukaran atau perubahan nama pemegang-pemegang saham syarikat hendaklah terlebih dahulu mendapat kebenaran daripada Lembaga. Jika didapati diubah atau ditukar tanpa mendapat kebenaran dan ada diantara pemegang saham atau pemilik syarikat itu terdiri dari mereka yang tidak berhak untuk mendapatkan Lesen maka Lesen ini akan dibatalkan serta merta;
- xvi. Bas Ekspres mestilah mempunyai seorang kalendar;
- xvii. Bas Ekspres itu hendaklah mempunyai perlindungan insuran termasuk liabiliti penumpang dan kalendar;
- xviii. Menyediakan sebuah alat pemadam api jenis **BCF** dengan kekuatan 9 litre dan peti ubat kecemasan;
- xix. Pemandu bas mestilah lulus pemeriksaan Pegawai Kesihatan sebagai layak memandu bas awam sebelum Pegawai Melesen mengeluarkan lesen memandu kelas **ENAM (6)**;
- xx. Lesen kenderaan Bas dikenakan \$6.00 bagi setiap 100 c.c. setahun;
- xxi. Bas tidak boleh dijual atau ditukar milik tanpa kebenaran Lembaga Melesen Pengangkutan Bermotor. Jika syarat ini tidak dipatuhi bermakna pemilik bas tidak memerlukannya lagi dan dari itu tidak dibenarkan mendapat Lesen baru;
- xxii. Bas Ekspres itu tidak boleh menurunkan atau menaikan penumpang disepanjang perjalanan melainkan ditempat dituju;
- xxiii. Lembaga Melesen Pengangkutan Bermotor berhak tidak membaharui Lesen ini jika didapati bas berkenaan disalah gunakan atau melanggar mana-mana syarat yang tersebut di atas. Lembaga Melesen Pengangkutan Bermotor berhak menurut budi bicaranya, menambah, membatalkan atau mengubah mana-mana butir syarat-syarat Lesen ini dari masa ke semasa;
- xxiv. Permohonan untuk membaharui Lesen hendaklah dihadapkan **tiga (3) bulan** sebelum ianya berakhir;
- xxv. Bas tidak boleh diubahsuai melainkan mendapat kebenaran bertulis terlebih dahulu daripada Pengarah Pengangkutan Darat;

- xxvi. Sebuah **buku harian** *atau* **Log Book** hendaklah disediakan untuk catatan penyewaan dan/atau perjalanan setiap kali kenderaan dipakai;
- xxvii. Pemegang Lesen atau mana-mana orang yang menggunakan, menyebabkan atau membenarkan penggunaan sesuatu kenderaan yang berkenaan dengannya suatu lesen telah dikeluarkan oleh seksyen 56 Akta Lalulintas Jalan Raya Penggal 68 tiada siapa di mana-mana jalan di kawasan yang dikawal, boleh menggunakan kenderaan bermotor, *atau* menyebabkan *atau* membenarkan kenderaan bermotor digunakan sebagai kenderaan perkhidmatan awam melainkan terdapat lesen yang sah, yang berkuatkuasa berkaitan dengan kenderaan tersebut, yang diberikan dibawah bab diatas yang membenarkan penggunaan tersebut, *atau* melainkan menurut lesen tersebut dan apa-apa syarat yang dilampirkan padanya; dan jika orang itu berbuat demikian, dia adalah bersalah kerana melakukan satu kesalahan: Hukuman penjara **Enam (6) Bulan** dan denda **sepuluh ribu ringgit (\$10,000.00)**; dan
- xxviii. Bersama ini disertakan 2 salinan Surat Pengakuan. Surat Pengakuan ini hendaklah diisi dengan lengkap dan ditandatangani dengan serta merta. Satu salinan asal dikembalikan kepada Setiausaha Lembaga Melesen Pengangkutan Bermotor dan salinan asal kedua untuk simpanan syarikat.

#### 14.6 Syarat-Syarat Lesen Sewa & Upah (S)

- i. Lesen **Sewa & Upah (S)** ini dikeluarkan atas nama **Nama Syarikat**;
- ii. Jawatankuasa Melesen menyarankan syarikat Tuan/Puan memberi peluang kepada syarikat pengangkutan tempatan bagi menyumbangkan perkhimatan pengangkutan didalam industri pengangkutan;
- iii. Syarikat juga disarankan untuk memberi galakkan dan peluang perkerjaan kepada pemandu anak **TEMPATAN**;
- iv. Tempoh kebenaran bagi mendaftarkan dan melesenkan kenderaan untuk **Lesen Sewa & Upah (S)** ini sah **dua belas (12) bulan** mulai dari tarikh Surat Sijil Kebenaran Lesen dikeluarkan. Jika kereta berkenaan tidak didaftar dan dilesenkan dalam tempoh **dua belas (12) bulan** tersebut maka kebenaran **Lesen Sewa & Upah (S)** ini **TERBATAL** dengan sendirinya dan permohonan melanjutkan tempoh tidak dipertimbangkan;
- v. Permohonan baru hanya akan dipertimbangkan selepas **enam (6) bulan** dari tarikh Surat Sijil Kebenaran Lesen terakhir dikeluarkan dan semua kenderaan telah didaftar dan dilesenkan;
- vi. Tempoh **Lesen Sewa & Upah (S)** bagi kenderaan yang didaftarkan dan dilesenkan diberikan selama **Lima (5) Tahun** bagi kenderaan **BARU** atau **Tiga (3) Tahun** bagi kenderaan Import Terpakai Luar Negeri atau tidak melebihi **Dua (2) Tahun** dan tidak kurang **Enam (6) Bulan** bagi kenderaan Terpakai Dalam Negeri dari tarikh Surat Sijil Kebenaran Lesen ini dikeluarkan;
- vii. Kenderaan **tidak dibenarkan** untuk membawa **penumpang atau pekerja** melainkan mendapat kebenaran khas daripada Lembaga Melesen Pengangkutan Bermotor;
- viii. Kenderaan tidak dibenarkan disimpan ditempat penaruhan kereta-kereta berbayar jika melebihi 14 kaki *Road Traffic (Bandar Seri Begawan Municipal Board)(Parking Place) Rules, 1972 dan Road Traffic (Kuala Belait dan Seria Municipal Board)(Parking Place) Rules, 1979*, dan kawasan-kawasan perumahan Kerajaan, Rancangan Perumahan Negara, gedung-gedung perniagaan, kompleks-komplek komersil, tapak-tapak perindustrial ringgan dan ditepi-tepi jalan raya;
- ix. Atap dan bumper depan kenderaan hendaklah dicat kuning;
- x. Jika sekiranya didapati lesen kenderaan itu telah mansuh dan tidak ada laporan tidak digunakan (**non use**) diterima oleh Jabatan Pengangkutan Darat mengenainya dalam tempoh **tiga (3) bulan** dari tarikh mansuh lesen kenderaan itu maka Lesen Sewa & Upah (S) itu akan dibatalkan;
- xi. Kenderaan tidak dibenarkan dijual atau ditukar milik melainkan mendapat kebenaran Lembaga Melesen Pengangkutan Bermotor terlebih dahulu. Jika kenderaan dijual atau ditukar milik sebelum mendapat kebenaran bermakna pemilik tidak memerlukan Lesen ini lagi dan tidak dibenarkan mengganti kenderaan itu. Permohonan untuk mendapatkan Lesen baru hanya akan dilayan selepas tempoh satu (1) tahun;

- xii. Kenderaan hendaklah diusahakan sendiri oleh pemilik Lesen dan tidak boleh dijual atau dipajakkan kepada seseorang lain atau pihak lain untuk mencari sewa. Sebarang penukaran atau perubahan nama pemegang-pemegang saham syarikat hendaklah terlebih dahulu mendapat kebenaran daripada Lembaga. Jika didapati diubah atau ditukar tanpa mendapat kebenaran dan ada diantara pemegang saham atau pemilik syarikat itu terdiri dari mereka yang tidak berhak untuk mendapatkan Lesen maka Lesen ini akan dibatalkan serta merta;
- xiii. Pemilik atau pemandu kenderaan itu tidak boleh menolak permintaan pengguna untuk menyewa kenderaan itu tanpa sebab-sebab yang munasabah. Jika ada aduan diterima mengenai perkara itu dan didapati ianya benar maka Lembaga Melesen Pengangkutan Bermotor berhak membatalkan Lesen kenderaan itu;
- xiv. Tanda Lesen abjad **S** hendaklah ditandakan dalam fon Arial putih tebal dan berhuruf tegak berukuran 140 milimeter tinggi, 100 milimeter lebar dan 25 milimeter tebal. Plet berukuran bulatan 200 milimeter ukuran garis pusat bertanah warna hitam dan 15 milimeter garisan tepi putih. Tanda ini hendaklah dilekatkan dibahagian belakang sisi kiri dan kanan kenderaan **rujuk rajah 1**;
- xv. Nama, alamat semasa, berat kenderaan, berat muatan, berat semuanya dan jumlah penumpang hendaklah juga dilekatkan pada bahagian sisi kiri dan kanan kenderaan. Sebarang logo, iklan, nama atau tanda lain tidak boleh dilekatkan melainkan mendapat kebenaran terlebih dahulu daripada Lembaga Melesen Pengangkutan Bermotor;
- xvi. Di bahagian luar belakang bas hendaklah dilekatkan suatu tanda plet arahan had laju;
- xvii. Mempamerkan notis nombor aduan Lembaga seperti ini **No. Aduan MTLA 123** dibahagian belakang badan kenderaan dengan huruf Arial Fon berukuran tidak kurang 35 mm tinggi dan 25 mm lebar berserta berwarna **putih** atau **hitam** dengan kaedah cat sembur sahaja;
- xviii. Kenderaan tidak boleh diubahsuai melainkan mendapat kebenaran bertulis terlebih dahulu daripada Pengarah Pengangkutan Darat;
- xix. Kenderaan itu tidak dibenarkan mengangkat babi kecuali mendapat kebenaran khas daripada Lembaga Melesen Pengangkutan Bermotor;
- xx. Lesen kenderaan dikenakan \$4.50 bagi setiap 100 c.c. setahun;
- xxi. Sebuah **buku harian** atau **Log Book** hendaklah disediakan untuk catatan penyewaan dan perjalanan setiap kali kenderaan dipakai;
- xxii. Permohonan untuk membarui Lesen hendaklah dihadapkan **tiga (3) bulan** sebelum ianya berakhir;
- xxiii. Kenderaan mestilah diberi penanda sisi (alat keselamat tambahan) jalur **RETRO-REFLECTIVE** jenis **3M Diamond Grade™ VIP Series** dengan Approval Mark **E1 104R-00821** berukuran **50mm x 70mm** atau **50mm x 140mm** atau **50mm selari** dibahagian **sisi berwarna kuning** dan dibahagian **belakang berwarna merah** sahaja;

- xxiv. Lembaga Melesen Pengangkutan Bermotor berhak menurut budi bicaranya, menambah, membatalkan atau mengubah mana-mana butir syarat-syarat Lesen ini dari masa ke semasa;
- xxv. Pemegang Lesen atau mana-mana orang yang menggunakan, menyebabkan atau membenarkan penggunaan sesuatu kenderaan yang berkenaan dengannya suatu lesen telah dikeluarkan oleh seksyen 56 Akta Lalulintas Jalan Raya Penggal 68 tiada siapa di mana-mana jalan di kawasan yang dikawal, boleh menggunakan kenderaan bermotor, *atau* menyebabkan *atau* membenarkan kenderaan bermotor digunakan sebagai kenderaan perkhidmatan awam melainkan terdapat lesen yang sah, yang berkuatkuasa berkaitan dengan kenderaan tersebut, yang diberikan dibawah bab diatas yang membenarkan penggunaan tersebut, *atau* melainkan menurut lesen tersebut dan apa-apa syarat yang dilampirkan padanya; dan jika orang itu berbuat demikian, dia adalah bersalah kerana melakukan satu kesalahan: Hukuman penjara **Enam (6) Bulan** dan denda *sepuluh ribu ringgit* (**\$10,000.00**); dan
- xxvi. Bersama ini disertakan 2 salinan Surat Pengakuan. Surat Pengakuan ini hendaklah diisi dengan lengkap dan ditandatangani dengan serta merta. Satu salinan asal dikembalikan kepada Setiausaha Lembaga Melesen Pengangkutan Bermotor dan salinan asal kedua untuk simpanan syarikat.

#### 14.7 Syarat-Syarat Lesen Bas Sekolah (BB)

- i. Lesen Bas Sekolah (BB) ini dikeluarkan atas nama Nama Syarikat;
- ii. Syarikat Tuan/Puan **DIMESTIKAN** untuk menghadapkan laporan perangkaan bulanan kepada Urusetia Lembaga pada setiap minggu pertama (**diantara 1hb – 7hb**) bulan berikutnya;
- iii. Syarikat Tuan/Puan juga disarankan untuk memberi galakkan dan peluang pekerjaan kepada pemandu anak **TEMPATAN**;
- iv. Tempoh kebenaran bagi mendaftarkan dan melesenkan bas untuk **Lesen Bas Sekolah (BB)** ini sah **DUA BELAS (12) BULAN** mulai dari tarikh Surat Sijil Kebenaran Lesen dikeluarkan. Jika kereta berkenaan tidak didaftar dan dilesenkan dalam tempoh *dua belas (12) bulan* tersebut maka kebenaran **Lesen Bas Sekolah (BB)** ini **TERBATAL** dengan sendirinya dan permohonan melanjutkan tempoh tidak dipertimbangkan;
- v. Permohonan baru hanya akan dipertimbangkan selepas **enam (6) bulan** dari tempoh tarikh Surat Sijil Kebenaran Lesen terakhir dikeluarkan dan semua kenderaan telah didaftar dan dilesenkan;
- vi. Tempoh **Lesen Bas Sekolah (BB)** bagi bas yang didaftar dan dilesenkan diberi selama **LIMA (5) TAHUN** dari tarikh Surat Sijil Kebenaran Lesen ini dikeluarkan;
- vii. Bas sekolah hanya dikhususkan untuk membawa penuntut-penuntut sekolah sahaja. Sebarang kegunaan lain tidak dibenarkan melainkan mendapat kebenaran bertulis daripada Lembaga terlebih dahulu;
- viii. Perkataan-perkataan **BAS SEKOLAH BAGI DAERAH BRUNEI MUARA** hendaklah ditandakan dalam fon Arial hitam tebal dan berhuruf tegak dengan setiap daripada huruf-huruf perkataan itu berukuran 200 milimeter tinggi, 100 milimeter lebar dan 30 milimeter;
- ix. Nama, alamat semasa, berat kenderaan, berat muatan, berat semuanya dan jumlah penumpang hendaklah juga dilekatkan pada bahagian sisi kiri dan kanan dibawah perkataan-perkataan para (iv). Sebarang logo, iklan, nama atau tanda lain tidak boleh dilekatkan melainkan mendapat kebenaran terlebih dahulu daripada Lembaga Melesen Pengangkutan Bermotor;
- x. Tanda Lesena abjad **BB** hendaklah ditandakan dalam fon Arial putih tebal dan berhuruf tegak berukuran 140 milimeter tinggi, 100 milimeter lebar dan 25 milimeter tebal. Plet berukuran bulatan 200 milimeter ukuran garis pusat bertanah warna hitam dan 15 milimeter garisan tepi putih. Tanda ini hendaklah dilekatkan dibahagian belakang sisi kiri dan kanan kenderaan *rujuk rajah 1*;
- xi. Di bahagian luar belakang bas hendaklah dilekatkan suatu tanda plet arahan had laju;
- xii. Mempamerkan notis nombor aduan Lembaga seperti ini **No. Aduan MTLA 123** dibahagian belakang badan kenderaan dengan huruf Arial Fon berukuran tidak kurang 35 mm tinggi dan 25 mm lebar berserta berwarna *putih* atau *hitam* dengan kaedah cat sembur sahaja;

- xiii. Bas Sekolah tidak dibenarkan disimpan ditempat penaruhan kereta-kereta berbayar jika melebihi 14 kaki *Road Traffic (Bandar Seri Begawan Municipal Board)(Parking Place) Rules, 1972 dan Road Traffic (Kuala Belait dan Seria Municipal Board)(Parking Place) Rules, 1979*, dan kawasan-kawasan perumahan Kerajaan, Rancangan Perumahan Negara, gedung-gedung perniagaan, kompleks-komplek komersil, tapak-tapak perindustrial ringgan dan ditepi-tepi jalan raya;
- xiv. Bas sekolah berkenaan mestilah mempunyai seorang kalendar;
- xv. Jika sekiranya didapati lesen kenderaan bas sekolah itu telah mansuh dan tidak ada laporan tidak digunakan (*non use*) diterima oleh Jabatan Pengangkutan Darat mengenaanya dalam tempoh **tiga (3) bulan** dari tarikh mansuh Lesen kenderaan bas sekolah itu maka Lesen bas sekolah itu akan dibatalkan;
- xvi. Bas sekolah hendaklah diusahakan sendiri oleh pemilik Lesen dan tidak boleh dijual atau dipajakkan kepada seseorang lain atau pihak lain untuk mencari sewa. Sebarang penukaran atau perubahan nama pemegang-pemegang saham syarikat hendaklah terlebih dahulu mendapat kebenaran daripada Lembaga. Jika didapati diubah atau ditukar tanpa mendapat kebenaran dan ada diantara pemegang saham atau pemilik syarikat itu terdiri dari mereka yang tidak berhak untuk mendapatkan Lesen maka Lesen ini akan dibatalkan serta merta;
- xvii. Pemilik Bas Sekolah hendaklah bersedia memberikan perkhidmatan tambahan jika diperlukan dari masa ke semasa;
- xviii. Bas Sekolah itu hendaklah mempunyai perlindungan insuran termasuk liabiliti penumpang dan kalendar;
- xix. Menyediakan sebiji alat pemadam api jenis **BCF** dengan kekuatan 2 kilogram bagi bas 15-Seater dan 9 litre bagi bas 22-Seater dan peti ubat kecemasan;
- xx. Pemandu Bas Sekolah mestilah lulus pemeriksaan Pegawai Kesihatan sebagai layak memandu Bas Sekolah sebelum Pegawai Melesen mengeluarkan lesen memandu kelas **ENAM (6)**;
- xxi. Lesen kenderaan Bas Sekolah dikenakan \$6.00 bagi setiap 100 c.c. setahun;
- xxii. Lembaga Melesen Pengangkutan Bermotor berhak tidak membaharui Lesen Bas Sekolah setelah ianya berakhir dan berhak menurut budi bicaranya, menambah, membatalkan atau mengubah mana-mana butir syarat-syarat Lesen ini dari masa ke semasa;
- xxiii. Bas sekolah mestilah berwarna jingga dan kod warna **16195**;
- xxiv. Permohonan untuk membaharui Lesen KFPA hendaklah dihadapkan **tiga (3) bulan** sebelum ianya berakhir;
- xxv. Bas sekolah tidak boleh diubahsuai melainkan mendapat kebenaran bertulis terlebih dahulu daripada Pengarah Jabatan Pengangkutan Darat;
- xxvi. Bas sekolah berkenaan mestilah **BERHAWA DINGIN**;



- xxvii.* Pemegang Lesen atau mana-mana orang yang menggunakan, menyebabkan atau membenarkan penggunaan sesuatu kenderaan yang berkenaan dengannya suatu lesen telah dikeluarkan oleh seksyen 56 Akta Lalulintas Jalan Raya Penggal 68 tiada siapa di mana-mana jalan di kawasan yang dikawal, boleh menggunakan kenderaan bermotor, *atau* menyebabkan *atau* membenarkan kenderaan bermotor digunakan sebagai kenderaan perkhidmatan awam melainkan terdapat lesen yang sah, yang berkuatkuasa berkaitan dengan kenderaan tersebut, yang diberikan dibawah bab diatas yang membenarkan penggunaan tersebut, *atau* melainkan menurut lesen tersebut dan apa-apa syarat yang dilampirkan padanya; dan jika orang itu berbuat demikian, dia adalah bersalah kerana melakukan satu kesalahan: Hukuman penjara **Enam (6) Bulan** dan denda ***sepuluh ribu ringgit (\$10,000.00)***; dan
- xxviii.* Bersama ini disertakan 2 salinan Surat Pengakuan. Surat Pengakuan ini hendaklah diisi dengan lengkap dan ditandatangani dengan serta merta. Satu salinan asal dikembalikan kepada Setiausaha Lembaga Melesen Pengangkutan Bermotor dan salinan asal kedua untuk simpanan syarikat.

#### 14.8 Syarat-Syarat Lesen Bas Sekolah Persendirian (BP)

- i. Lesen Bas Sekolah Persendirian (BP) ini dikeluarkan atas nama **Nama Syarikat**;
- ii. Tempoh kebenaran bagi mendaftarkan dan melesenkan bas untuk **Lesen Bas Sekolah Persendirian (BP)** ini sah **DUA BELAS (12) BULAN** mulai dari tarikh Surat Sijil Kebenaran Lesen dikeluarkan. Jika kereta berkenaan tidak didaftar dan dilesenkan dalam tempoh *dua belas (12) bulan* tersebut maka kebenaran **Lesen Bas Sekolah Persendirian (BP)** ini **TERBATAL** dengan sendirinya dan permohonan melanjutkan tempoh tidak dipertimbangkan;
- iii. Permohonan baru hanya akan dipertimbangkan selepas **ENAM (6) BULAN** dari tempoh tarikh Surat Sijil Kebenaran Lesen terakhir dikeluarkan dan semua kenderaan telah didaftar dan dilesenkan;
- iv. Tempoh **Lesen Bas Sekolah Persendirian (BP)** bagi bas yang didaftar dan dilesenkan diberi selama **LIMA (5) TAHUN** dari tarikh Surat Sijil Kebenaran Lesen ini dikeluarkan;
- v. Bas sekolah Persendirian hanya dikhususkan untuk membawa murid-murid sekolah sahaja iaitu bagi tujuan-tujuan pergi dan balik dari sekolah yang berkenaan semasa hari-hari dan masa persekolahan. Sebarang kegunaan lain seperti diluar masa persekolahan atau untuk sewa khas tidak dibenarkan melainkan mendapat kebenaran bertulis daripada Lembaga terlebih dahulu;
- vi. Perkataan-perkataan **BAS SEKOLAH PERSENDIRIAN** hendaklah ditandakan dalam fon Arial hitam tebal dan berhuruf tegak dengan setiap daripada huruf-huruf perkataan itu berukuran 200 milimeter tinggi, 100 milimeter lebar dan 30 milimeter;
- vii. Nama, alamat semasa, berat kenderaan, berat muatan, berat semuanya dan jumlah penumpang hendaklah juga dilekatkan pada bahagian sisi kiri dan kanan dibawah perkataan-perkataan para (iv). Sebarang logo, iklan, nama atau tanda lain tidak boleh dilekatkan melainkan mendapat kebenaran terlebih dahulu daripada Lembaga Melesen Pengangkutan Bermotor;
- viii. Tanda Lesen abjad **BP** hendaklah ditandakan dalam fon Arial putih tebal dan berhuruf tegak berukuran 140 milimeter tinggi, 100 milimeter lebar dan 25 milimeter tebal. Plet berukuran bulatan 200 milimeter ukuran garis pusat bertanah warna hitam dan 15 milimeter garisan tepi putih. Tanda ini hendaklah dilekatkan dibahagian belakang sisi kiri dan kanan kenderaan *rujuk rajah 1*;
- ix. Di bahagian luar belakang bas hendaklah dilekatkan suatu tanda plet arahan had laju;
- x. Mempamerkan notis nombor aduan Lembaga seperti ini **No. Aduan MTLA 123** dibahagian belakang badan kenderaan dengan huruf Arial Fon berukuran tidak kurang 35 mm tinggi dan 25 mm lebar berserta berwarna *putih* atau *hitam* dengan kaedah cat sembur sahaja;

- xi. Bas tidak dibenarkan disimpan ditempat penaruhan kereta-kereta berbayar jika melebihi 14 kaki *Road Traffic (Bandar Seri Begawan Municipal Board)(Parking Place) Rules, 1972 dan Road Traffic (Kuala Belait dan Seria Municipal Board)(Parking Place) Rules, 1979*, dan kawasan-kawasan perumahan Kerajaan, Rancangan Perumahan Negara, gedung-gedung perniagaan, kompleks-komplek komersil, tapak-tapak perindustrial ringgan dan ditepi-tepi jalan raya;
- xii. Bas sekolah berkenaan mestilah mempunyai seorang kalendar;
- xiii. Jika sekiranya didapati Lesen Kenderaan bas sekolah itu telah mansuh dan tidak ada laporan tidak digunakan (*non use*) diterima oleh Jabatan Pengangkutan Darat mengenainya dalam tempoh **tiga (3) bulan** dari tarikh mansuh lesen kenderaan bas sekolah itu maka Lesen bas sekolah itu akan dibatalkan;
- xiv. Bas sekolah hendaklah diusahakan sendiri oleh pemilik Lesen dan tidak boleh dijual atau dipajakkan kepada seseorang lain atau pihak lain untuk mencari sewa. Sebarang penukaran atau perubahan nama pemegang-pemegang saham syarikat hendaklah terlebih dahulu mendapat kebenaran daripada Lembaga. Jika didapati diubah atau ditukar tanpa mendapat kebenaran dan ada diantara pemegang saham atau pemilik syarikat itu terdiri dari mereka yang tidak berhak untuk mendapatkan Lesen maka Lesen ini akan dibatalkan serta merta;
- xv. Bas sekolah itu hendaklah mempunyai perlindungan insurans termasuk liabiliti penumpang dan kalendar;
- xvi. Menyediakan sebiji alat pemadam api jenis **BCF** dengan kekuatan 2 kilogram bagi bas 15-Seater dan 9 litre bagi bas 22-Seater dan peti ubat kecemasan;
- xvii. Pemandu Bas Sekolah mestilah lulus pemeriksaan Pegawai Kesihatan sebagai layak memandu Bas Sekolah sebelum Pegawai Melesen mengeluarkan lesen memandu kelas **ENAM (6)**;
- xviii. Lesen Kenderaan bas sekolah dikenakan \$6.00 bagi setiap 100 c.c. setahun;
- xix. Lembaga Melesen Pengangkutan Bermotor berhak tidak membaharui Lesen Bas Sekolah setelah ianya berakhir dan berhak menurut budi bicaranya, menambah, membatalkan atau mengubah mana-mana butir syarat-syarat Lesen ini dari masa ke semasa;
- xx. Permohonan untuk membaharui Lesen hendaklah dihadapkan **tiga (3) bulan** sebelum ianya berakhir;
- xxi. Bas sekolah berkenaan mestilah **BERHAWA DINGIN**;
- xxii. Pemegang Lesen atau mana-mana orang yang menggunakan, menyebabkan atau membenarkan penggunaan sesuatu kenderaan yang berkenaan dengannya suatu lesen telah dikeluarkan oleh seksyen 56 Akta Lalulintas Jalan Raya Penggal 68 tiada siapa di mana-mana jalan di kawasan yang dikawal, boleh menggunakan kenderaan bermotor, *atau* menyebabkan *atau* membenarkan kenderaan bermotor digunakan sebagai kenderaan perkhidmatan awam melainkan terdapat lesen yang sah, yang berkuatkuasa berkaitan dengan kenderaan tersebut, yang diberikan dibawah bab diatas yang membenarkan penggunaan tersebut, *atau* melainkan menurut lesen tersebut dan apa-apa syarat yang dilampirkan padanya; dan jika orang itu berbuat demikian, dia adalah bersalah kerana

melakukan satu kesalahan: Hukuman penjara **Enam (6) Bulan** dan denda *sepuluh ribu ringgit* (**\$10,000.00**); dan

- xxiii.* Bersama ini disertakan 2 salinan Surat Pengakuan. Surat Pengakuan ini hendaklah diisi dengan lengkap dan ditandatangani dengan serta merta. Satu salinan asal dikembalikan kepada Setiausaha Lembaga Melesen Pengangkutan Bermotor dan salinan asal kedua untuk simpanan syarikat.

#### 14.9 Syarat-Syarat Lesen Bas Sekolah Sementara (BSS)

- i. Lesen Bas Sekolah Sementara (BSS) ini dikeluarkan atas nama **Nama Syarikat**;
- ii. Tempoh kebenaran bagi mendaftarkan dan melesenkan bas untuk **Lesen Bas Sekolah Sementara (BSS)** ini sah **dua belas (12) bulan** mulai dari tarikh Surat Sijil Kebenaran Lesen dikeluarkan. Jika kereta berkenaan tidak didaftar dan dilesenkan dalam tempoh **dua belas (12) bulan** tersebut maka kebenaran **Lesen Bas Sekolah Sementara (BSS)** ini **TERBATAL** dengan sendirinya dan permohonan melanjutkan tempoh tidak dipertimbangkan;
- iii. Permohonan baru hanya akan dipertimbangkan selepas **enam (6) bulan** dari tempoh tarikh Surat Sijil Kebenaran Lesen terakhir dikeluarkan dan semua kenderaan telah didaftar dan dilesenkan;
- iv. Tempoh **Lesen Bas Sekolah Sementara (BSS)** bagi bas yang didaftar dan dilesenkan diberi selama **lima (5) tahun** dari tarikh Surat Sijil Kebenaran Lesen ini dikeluarkan;
- v. Bas sekolah hanya dikhususkan untuk pengangkutan murid-murid secara sementara dari ..... sahaja menurut kebenaran yang diberikan oleh Pengarah Pentadbiran dan Perkhidmatan-Perkhidmatan Kementerian Pendidikan. Sebarang kegunaan lain seperti diluar masa persekolahan atau untuk sewa khas tidak dibenarkan melainkan mendapat kebenaran bertulis daripada Lembaga terlebih dahulu;
- vi. Perkataan-perkataan **BAS SEKOLAH SEMENTERA** hendaklah ditandakan dalam fon Arial hitam tebal dan berhuruf tegak dengan setiap daripada huruf-huruf perkataan itu berukuran 200 milimeter tinggi, 100 milimeter lebar dan 30 melimeter;
- vii. Nama, alamat semasa, berat kenderaan, berat muatan, berat semuanya dan jumlah penumpang hendaklah juga dilekatkan pada bahagian sisi kiri dan kanan dibawah perkataan-perkataan para (iv). Sebarang logo, iklan, nama atau tanda lain tidak boleh dilekatkan melainkan mendapat kebenaran terlebih dahulu daripada Lembaga Melesen Pengangkutan Bermotor;
- viii. Di bahagian luar belakang bas hendaklah dilekatkan suatu tanda plet arahan had laju;
- ix. Mempamerkan notis nombor aduan Lembaga seperti ini **No. Aduan MTLA 123** dibahagian belakang badan kenderaan dengan huruf Arial Fon berukuran tidak kurang 35 mm tinggi dan 25 mm lebar berserta berwarna **putih** atau **hitam** dengan kaedah cat sembur sahaja;
- x. Bas Sekolah itu tidak dibenarkan disimpan ditempat penaruhan kereta-kereta berbayar jika melebihi 14 kaki *Road Traffic (Bandar Seri Begawan Municipal Board)(Parking Place) Rules, 1972 dan Road Traffic (Kuala Belait dan Seria Municipal Board)(Parking Place) Rules, 1979*, dan kawasan-kawasan perumahan Kerajaan, Rancangan Perumahan Negara, gedung-gedung perniagaan, kompleks-komplek komersil, tapak-tapak perindustrial ringgan dan ditepi-tepi jalan raya;
- xi. Bas sekolah berkenaan mestilah mempunyai seorang kalendar;

- xii. Jika sekiranya didapati Lesen Kenderaan bas sekolah itu telah mansuh dan tidak ada laporan tidak digunakan (*non use*) diterima oleh Jabatan Pengangkutan Darat mengenainya dalam tempoh **tiga (3) bulan** dari tarikh mansuh lesen kenderaan bas sekolah itu maka Lesen bas sekolah itu akan dibatalkan;
- xiii. Bas sekolah hendaklah diusahakan sendiri oleh pemilik Lesen dan tidak boleh dijual atau dipajakkan kepada seseorang lain atau pihak lain untuk mencari sewa. Sebarang penukaran atau perubahan nama pemegang-pemegang saham syarikat hendaklah terlebih dahulu mendapat kebenaran daripada Lembaga. Jika didapati diubah atau ditukar tanpa mendapat kebenaran dan ada diantara pemegang saham atau pemilik syarikat itu terdiri dari mereka yang tidak berhak untuk mendapatkan Lesen maka Lesen ini akan dibatalkan serta merta;
- xiv. Bas Sekolah itu hendaklah mempunyai perlindungan insurans termasuk liabiliti penumpang dan kalendar;
- xv. Menyediakan sebiji alat pemadam api jenis “**BCF**” dengan kekuatan 2 kilogram bagi bas 15-Seater dan 9 litre bagi bas 22-Seater dan peti ubat kecemasan;
- xvi. Pemandu Bas Sekolah mestilah lulus pemeriksaan Pegawai Kesihatan sebagai layak memandu Bas Sekolah sebelum Pegawai Melesen mengeluarkan lesen memandu kelas **ENAM (6)**;
- xvii. Lesen Kenderaan bas sekolah dikenakan \$6.00 bagi setiap 100 c.c. setahun;
- xviii. Lembaga Melesen Pengangkutan Bermotor berhak tidak membaharui Lesen Bas Sekolah setelah ianya berakhir dan jika Kementerian Pendidikan tidak lagi memerlukan perkhidmatannya serta berhak menurut budi bicaranya, menambah, membatalkan atau mengubah mana-mana butir syarat-syarat Lesen ini dari masa ke semasa;
- xix. Permohonan untuk membaharui Lesen hendaklah bersama dengan sokongan Pengarah Pentadbiran dan Perkhidmatan-Perkhidmatan, Kementerian Pendidikan dihadapkan **tiga (3) bulan** sebelum ianya berakhir;
- xx. Bas sekolah berkenaan mestilah **BERHAWA DINGIN**;
- xxi. Pemegang Lesen atau mana-mana orang yang menggunakan, menyebabkan atau membenarkan penggunaan sesuatu kenderaan yang berkenaan dengannya suatu lesen telah dikeluarkan oleh seksyen 56 Akta Lalulintas Jalan Raya Penggal 68 tiada siapa di mana-mana jalan di kawasan yang dikawal, boleh menggunakan kenderaan bermotor, *atau* menyebabkan *atau* membenarkan kenderaan bermotor digunakan sebagai kenderaan perkhidmatan awam melainkan terdapat lesen yang sah, yang berkuatkuasa berkaitan dengan kenderaan tersebut, yang diberikan dibawah bab diatas yang membenarkan penggunaan tersebut, *atau* melainkan menurut lesen tersebut dan apa-apa syarat yang dilampirkan padanya; dan jika orang itu berbuat demikian, dia adalah bersalah kerana melakukan satu kesalahan: Hukuman penjara **Enam (6) Bulan** dan denda **sepuluh ribu ringgit (\$10,000.00)**; dan
- xxii. Bersama ini disertakan 2 salinan Surat Pengakuan. Surat Pengakuan ini hendaklah diisi dengan lengkap dan ditandatangani dengan serta merta. Satu salinan asal dikembalikan kepada Setiausaha Lembaga Melesen Pengangkutan Bermotor dan salinan asal kedua untuk simpanan syarikat.

#### 14.10 Syarat-Syarat Lesen Bas Sewa Khas (BS)

- i. Lesen **Bas Sewa Khas (BS)** ini dikeluarkan atas nama **Nama Syarikat**;
- ii. Syarikat Tuan/Puan **DIMESTIKAN** untuk menghadapkan laporan perangkaan bulanan kepada Urusetia Lembaga pada setiap minggu pertama (**diantara 1hb – 7hb**) bulan berikutnya;
- iii. Syarikat Tuan/Puan juga disarankan untuk memberi galakkan dan peluang pekerjaan kepada pemandu anak **TEMPATAN**;
- iv. Tempoh kebenaran bagi mendaftarkan dan melesenkan bas untuk Lesen Bas Sewa Khas ini sah **DUA BELAS (12) BULAN** mulai dari tarikh Surat Sijil Kebenaran Lesen dikeluarkan. Jika bas berkenaan tidak didaftar dan dilesenkan dalam tempoh **dua belas (12) bulan** tersebut maka kebenaran **Lesen Bas Sewa Khas (BS)** ini **TERBATAL** dengan sendirinya dan permohonan melanjutkan tempoh tidak dipertimbangkan;
- v. Permohonan baru hanya akan dipertimbangkan selepas **ENAM (6) BULAN** dari tempoh tarikh Surat Sijil Kebenaran Lesen terakhir dikeluarkan dan semua kenderaan telah didaftar dan dilesenkan;
- vi. Tempoh **Lesen Bas Sewa Khas (BS)** bagi bas yang didaftar dan dilesenkan diberi selama **Lima (5) Tahun** bagi kenderaan BARU atau **Tiga (3) Tahun** bagi kenderaan Import Terpakai Luar Negeri atau tidak melebihi **Dua (2) Tahun** dan tidak kurang **Enam (6) Bulan** bagi kenderaan Terpakai Dalam Negeri dari tarikh Surat Sijil Kebenaran Lesen ini dikeluarkan;
- vii. Bas hanya dibenarkan untuk membawa penumpang-penumpang secara **Sewa Khas atau Spot Hire** sahaja. Sebarang kegunaan lain tidak **DIBENARKAN** melainkan mendapat kebenaran bertulis daripada Lembaga terlebih dahulu;
- viii. Bas tidak dibenarkan disimpan ditempat penaruhan kereta-kereta berbayar jika melebihi 14 kaki *Road Traffic (Bandar Seri Begawan Municipal Board)(Parking Place) Rules, 1972 dan Road Traffic (Kuala Belait dan Seria Municipal Board)(Parking Place) Rules, 1979*, dan kawasan-kawasan perumahan Kerajaan, Rancangan Perumahan Negara, gedung-gedung perniagaan, kompleks-komplek komersil, tapak-tapak perindustri ringan dan ditepi-tepi jalan raya;
- ix. Perkataan-perkataan **BAS SEWA KHAS** hendaklah ditandakan dalam fon Arial hitam tebal dan berhuruf tegak dengan setiap daripada huruf-huruf perkataan itu berukuran 200 milimeter tinggi, 100 milimeter lebar dan 30 milimeter;
- x. Nama, alamat semasa, berat kenderaan, berat muatan, berat semuanya dan jumlah penumpang hendaklah juga dilekatkan pada bahagian sisi kiri dan kanan dibawah perkataan-perkataan para (vii). Sebarang logo, iklan, nama atau tanda lain tidak boleh dilekatkan melainkan mendapat kebenaran terlebih dahulu daripada Lembaga Melesen Pengangkutan Bermotor;
- xi. Tanda Lesen abjad **BS** hendaklah ditandakan dalam fon Arial putih tebal dan berhuruf tegak berukuran 140 milimeter tinggi, 100 milimeter lebar dan 25 milimeter tebal. Plet berukuran bulatan 200 milimeter ukuran garis pusat bertanah warna hitam dan 15 milimeter garisan tepi putih. Tanda ini hendaklah dilekatkan dibahagian belakang sisi kiri dan kanan kenderaan **rujuk rajah 1**;

- xii. Di bahagian luar belakang bas hendaklah dilekatkan suatu tanda plet arahan had laju;
- xiii. Mempamerkan notis nombor aduan Lembaga seperti ini **No. Aduan MTLA 123** dibahagian belakang badan kenderaan dengan huruf Arial Fon berukuran tidak kurang 35 mm tinggi dan 25 mm lebar berserta berwarna *putih* atau *hitam* dengan kaedah cat sembur sahaja;
- xiv. Bas berkenaan mestilah mempunyai seorang kalendan;
- xv. Jika sekiranya didapati lesen kenderaan bas itu telah mansuh dan tidak ada laporan tidak digunakan (*non use*) diterima oleh Jabatan Pengangkutan Darat mengenainya dalam tempoh **tiga (3) bulan** dari tarikh mansuh lesen kenderaan bas itu maka Lesen bas itu akan dibatalkan;
- xvi. Bas hendaklah diusahakan sendiri oleh pemilik Lesen dan tidak boleh dijual atau dipajakkan kepada seseorang lain atau pihak lain untuk mencari sewa. Sebarang penukaran atau perubahan nama pemegang-pemegang saham syarikat hendaklah terlebih dahulu mendapat kebenaran daripada Lembaga. Jika didapati diubah atau ditukar tanpa mendapat kebenaran dan ada diantara pemegang saham atau pemilik syarikat itu terdiri dari mereka yang tidak berhak untuk mendapatkan Lesen maka Lesen ini akan dibatalkan serta merta;
- xvii. Pemilik bas hendaklah bersedia memberikan perkhidmatan kepada orang ramai tegasnya yang memerlukan **Sewa Khas atau Spot hire**;
- xviii. Bas itu hendaklah mempunyai perlindungan insuran termasuk liabiliti penumpang dan kalendan;
- xix. Menyediakan sebuah alat pemadam api jenis **BCF** dengan kekuatan 9 litre dan peti ubat kecemasan;
- xx. Pemandu bas mestilah lulus pemeriksaan Pegawai Kesihatan sebagai layak memandu bas awam sebelum Pegawai Melesen mengeluarkan lesen memandu kelas **ENAM (6)**;
- xxi. Lesen kenderaan Bas dikenakan \$6.00 bagi setiap 100 c.c. setahun;
- xxii. Bas hendaklah menaikan dan menurunkan penumpang ditempat Perhentian bas yang telah disediakan;
- xxiii. Permohonan untuk membaharui Lesen hendaklah dihadapkan **tiga (3) bulan** sebelum ianya berakhir.
- xxiv. Bas tidak boleh diubahsuai kecuali mendapat kebenaran bertulis daripada Pengarah Jabatan Pengangkutan Darat;
- xxv. Bas berkenaan hendaklah **BERHAWA DINGIN**;
- xxvi. Bas tidak boleh diubahsuai melainkan mendapat kebenaran bertulis terlebih dahulu daripada Pengarah Pengangkutan Darat;



- xxvii. Lembaga Melesen Pengangkutan Bermotor berhak tidak membaharui Lesen bas setelah ianya berakhir dan berhak menurut budi bicaranya, menambah, membatalkan atau mengubah mana-mana butir syarat-syarat Lesen ini dari masa ke semasa;
- xxviii. Sebuah **buku harian** *atau* **Log Book** hendaklah disediakan untuk catatan penyewaan dan perjalanan setiap kali kenderaan dipakai;
- xxix. Pemegang Lesen atau mana-mana orang yang menggunakan, menyebabkan atau membenarkan penggunaan sesuatu kenderaan yang berkenaan dengannya suatu lesen telah dikeluarkan oleh seksyen 56 Akta Lalulintas Jalan Raya Penggal 68 tiada siapa di mana-mana jalan di kawasan yang dikawal, boleh menggunakan kenderaan bermotor, *atau* menyebabkan *atau* membenarkan kenderaan bermotor digunakan sebagai kenderaan perkhidmatan awam melainkan terdapat lesen yang sah, yang berkuatkuasa berkaitan dengan kenderaan tersebut, yang diberikan dibawah bab diatas yang membenarkan penggunaan tersebut, *atau* melainkan menurut lesen tersebut dan apa-apa syarat yang dilampirkan padanya; dan jika orang itu berbuat demikian, dia adalah bersalah kerana melakukan satu kesalahan: Hukuman penjara **Enam (6) Bulan** dan denda **sepuluh ribu ringgit (\$10,000.00)**; dan
- xxx. Bersama ini disertakan 2 salinan Surat Pengakuan. Surat Pengakuan ini hendaklah diisi dengan lengkap dan ditandatangani dengan serta merta. Satu salinan asal dikembalikan kepada Setiausaha Lembaga Melesen Pengangkutan Bermotor dan salinan asal kedua untuk simpanan syarikat.

#### 14.11 Syarat-Syarat Lesen Teksi (T)

- i. Lesen Teksi (T) ini dikeluarkan atas nama Nama Pemilik Kenderaan;
- ii. Tempoh kebenaran bagi mendaftar dan melesenkan kenderaan untuk Lesen Teksi (T) ini sah **dua belas (12) bulan** mulai dari tarikh Surat Sijil Kebenaran Lesen dikeluarkan. Jika kereta berkenaan tidak didaftar dan dilesenkan dalam tempoh *dua belas (12) bulan* tersebut maka kebenaran Lesen Teksi (T) ini **TERBATAL** dengan sendirinya dan permohonan melanjutkan tempoh tidak dipertimbangkan;
- iii. Tempoh Lesen Teksi (T) bagi kereta yang telah didaftar dan dilesenkan diberi selama **lima (5) tahun** dari tarikh Surat Sijil Kebenaran Lesen ini dikeluarkan;
- iv. Perkataan-perkataan TEKSI DAERAH BRUNEI DAN MUARA dan **4 PENUMPANG** hendaklah ditandakan dalam fon Arial hitam tebal dan berhuruf tegak dengan setiap daripada huruf-huruf itu berukuran 50 milimeter tinggi dan 25 milimeter lebar dilekatkan pada bahagian luar kiri dan kanan kereta;
- v. Mempamerkan notis nombor aduan Lembaga seperti ini **No. Aduan MTLA 123** dibahagian belakang badan kenderaan dengan huruf Arial Fon berukuran tidak kurang 35 mm tinggi dan 25 mm lebar berserta berwarna *putih* atau *hitam* dengan kaedah cat sembur sahaja;
- vi. Atap kereta (*Teksi*) itu hendaklah dicat **kuning**;
- vii. Kereta (*Teksi*) itu hendaklah mempunyai perlindungan insuran termasuk liabiliti penumpang;
- viii. Menyediakan sebuah alat pemadam api jenis **BCF** berisi 2 kg dan peti ubat kecemasan;
- ix. Kereta (*Teksi*) hanya dibenarkan mencari sewa dalam DAERAH BRUNEI DAN MUARA sahaja dan tidak sekali-kali dibenarkan mencari sewa di daerah-daerah lain. Walau bagaimanapun teksi boleh menghantar penumpang kemana-mana daerah lain;
- x. Kereta (*Teksi*) hendaklah dipandu sendiri oleh pemilik Lesen kecuali Lembaga Melesen Pengangkutan Bermotor telah memberi kebenaran bagi seorang yang lain sebagai penolong pemandu;
- xi. Jika sekiranya didapati lesen kenderaan Kereta (*Teksi*) itu telah mansuh dan tidak ada laporan tidak digunakan (*non use*) diterima oleh Jabatan Pengangkutan Darat mengenainya dalam tempoh **tiga (3) bulan** dari tarikh mansuh lesen kenderaan itu maka Lesen Kereta (*Teksi*) itu akan dibatalkan;
- xii. Kereta (*Teksi*) hendaklah diurus dan diusahakan oleh pemilik Lesen itu sendiri. Jika syarat ini tidak dipatuhi maka Lesen Kereta (*Teksi*) ini akan dibatalkan dengan serta merta;
- xiii. Kereta (*Teksi*) tidak boleh ditukar milik;
- xiv. Pemilik atau pemandu teksi hendaklah bersedia memberi perkhidmatan kepada penumpang-penumpang pada bila-bila masa diperlukan;

- xv. Pemilik atau pemandu teksi mestilah lulus pemeriksaan Pegawai Kesihatan sebagai layak memandu teksi sebelum Pegawai Melesen mengeluarkan Lesen Memandu kelas 12;
- xvi. Lesen kenderaan dikenakan \$4.50 bagi setiap 100 c.c. setahun;
- xvii. Lampu **TEKSI** hendaklah dipasang diwaktu malam;
- xviii. Lembaga Melesen Pengangkutan Bermotor berhak tidak membaharui Lesen Kereta (**Teksi**) setelah ianya berakhir dan berhak menurut budi bicaranya, menambah, membatalkan atau mengubah mana-mana butir syarat-syarat Lesen ini dari masa ke semasa;
- xix. Permohonan untuk membaharui Lesen kereta (**Teksi**) hendaklah dihadapkan **tiga (3) bulan** sebelum ianya berakhir;
- xx. Kenderaan baru mestilah dilengkapi dengan peralatan **Taxi Meter** yang dibenarkan oleh Lembaga;
- xxi. Kereta (**Teksi**) hendaklah sentiasa dalam keadaan bersih termasuk ruangan dalaman segar, selesa dan tidak mendatangkan alahan kepada penumpang;
- xxii. Kereta (**Teksi**) tidak boleh diubahsuai melainkan mendapat kebenaran bertulis terlebih dahulu daripada Pengarah Pengangkutan Darat;
- xxiii. Sebuah **buku harian** *atau* **Log Book** hendaklah disediakan untuk catatan penyewaan dan perjalanan setiap kali kenderaan dipakai;
- xxiv. Pemegang Lesen atau mana-mana orang yang menggunakan, menyebabkan atau membenarkan penggunaan sesuatu kenderaan yang berkenaan dengannya suatu lesen telah dikeluarkan oleh seksyen 56 Akta Lalulintas Jalan Raya Penggal 68 tiada siapa di mana-mana jalan di kawasan yang dikawal, boleh menggunakan kenderaan bermotor, *atau* menyebabkan *atau* membenarkan kenderaan bermotor digunakan sebagai kenderaan perkhidmatan awam melainkan terdapat lesen yang sah, yang berkuatkuasa berkaitan dengan kenderaan tersebut, yang diberikan dibawah bab diatas yang membenarkan penggunaan tersebut, *atau* melainkan menurut lesen tersebut dan apa-apa syarat yang dilampirkan padanya; dan jika orang itu berbuat demikian, dia adalah bersalah kerana melakukan satu kesalahan: Hukuman penjara **Enam (6) Bulan** dan denda **sepuluh ribu ringgit (\$10,000.00)**; dan
- xxv. Bersama ini disertakan 2 salinan Surat Pengakuan. Surat Pengakuan ini hendaklah diisi dengan lengkap dan ditandatangani dengan serta merta. Satu salinan asal dikembalikan kepada Setiausaha Lembaga Melesen Pengangkutan Bermotor dan salinan asal kedua untuk simpanan syarikat.

#### 14.12 Syarat-Syarat Lesen Persendirian (P)

- i. **Lesen Persendirian (P)** ini dikeluarkan atas nama Nama Syarikat;
- ii. Kebenaran Lesen Persendirian (P) ini sah **dua belas (12) bulan** sahaja dari tarikh surat kebenaran dikeluarkan.
- iii. Tempoh kebenaran bagi mendaftar dan melesenkan kenderaan **Lesen Persendirian (P)** dengan syarat syarikat mestilah menghadapi *proof of purchase, sale, purchase agreement* dan *dokumen-dokumen pendokong yang berkaitan* ke Lembaga dalam tempoh tiga (3) bulan pertama dari tarikh Surat Sijil Kebenaran Lesen dikeluarkan dan kenderaan hendaklah didaftar dan dilesenkan dalam tempoh **dua belas (12) bulan** tersebut. Jika kenderaan tidak didaftar dan dilesenkan dalam tempoh **dua belas (12) bulan** tersebut maka kebenaran **Lesen Persendirian (P)** ini **TERBATAL** dengan sendirinya dan permohonan melanjutkan tempoh tidak dipertimbangkan;
- iv. Permohonan baru hanya akan dipertimbangkan selepas **enam (6) bulan** dari tempoh tarikh Surat Sijil Kebenaran Lesen terakhir dikeluarkan dan semua kenderaan telah didaftar dan dilesenkan;
- v. Tempoh **Lesen Persendirian (P)** bagi kenderaan yang didaftar dan dilesenkan diberi selama **Lima (5) Tahun** bagi kenderaan **BARU** atau **Tiga (3) Tahun** bagi kenderaan Import Terpakai Luar Negeri atau tidak melebihi **Dua (2) Tahun** dan tidak kurang **Enam (6) Bulan** bagi kenderaan Terpakai Dalam Negeri dari tarikh Surat Sijil Kebenaran Lesen ini dikeluarkan;
- vi. Lesen ini adalah sah melainkan setelah ianya dicatatkan didalam kad pendaftaran kenderaan/kenderaan-kenderaan tersebut;
- vii. Kenderaan adalah didaftar dan dilesenkan khusus untuk urusan dan perusahaan persendirian sahaja dan bukan tujuan-tujuan sewa dan upah *atau* dipinjam-pinjamkan *atau* dipajakan untuk kegunaan pihak lain. Jika syarat-syarat ini tidak dipatuhi maka Lesen tersebut akan dibatalkan dengan serta merta;
- viii. Kenderaan tidak dibenarkan disimpan ditempat penaruhan kereta-kereta berbayar jika melebihi 14 kaki *Road Traffic (Bandar Seri Begawan Municipal Board)(Parking Place) Rules, 1972 dan Road Traffic (Kuala Belait dan Seria Municipal Board)(Parking Place) Rules, 1979*, dari kawasan-kawasan perumahan Kerajaan, Rancangan Perumahan Negara, gedung-gedung perniagaan, kompleks-komplek komersil, tapak-tapak perindustrial ringgan dan ditepi-tepi jalan raya;
- ix. Kenderaan tidak dibenarkan membawa penumpang-penumpang atau pekerja-pekerja melainkan mendapat kebenaran khas daripada Pengarah Jabatan Pengangkutan Darat;
- x. Jika sekiranya didapati lesen kenderaan itu telah mansuh dan tidak dibaharui dan tidak ada laporan tidak digunakan (*non use*) diterima oleh Jabatan Pengangkutan Darat mengenainya dalam tempoh **tiga (3) bulan** dari tarikh mansuh lesen kenderaan itu maka **Lesen Persendirian (P)** itu akan dibatalkan;

- xi.* Tanda Lesen abjad **P** hendaklah ditandakan dalam fon Arial putih tebal dan berhuruf tegak berukuran 140 milimeter tinggi, 100 milimeter lebar dan 25 milimeter tebal. Tanda Lesen hendaklah dicat sembur bulatan 200 milimeter ukuran garis pusat bertanah warna hitam dan 15 milimeter garisan tepi putih. Tanda ini hendaklah dilekatkan dibahagian belakang tepi kiri dan kanan kenderaan *rujuk rajah 1*;
- xii.* Nama, alamat semasa, berat kenderaan, berat muatan, berat semuanya dan jumlah penumpang hendaklah juga dilekatkan pada bahagian sisi kiri dan kanan. Sebarang logo, iklan, nama atau tanda lain tidak boleh dilekatkan melainkan mendapat kebenaran terlebih dahulu daripada Pengarah;
- xiii.* Dibahagian luar belakang kenderaan hendaklah dilekatkan suatu tanda plet arahan had laju;
- xiv.* Mempamerkan notis nombor aduan Lembaga seperti ini **No. Aduan MTLA 123** dibahagian belakang badan kenderaan dengan huruf Arial Fon berukuran tidak kurang 35 mm tinggi dan 25 mm lebar berserta berwarna *putih* atau *hitam* dengan kaedah cat sembur sahaja;
- xv.* Kenderaan tidak dibenarkan dijual atau ditukar milik melainkan mendapat kebenaran Pengarah Pengangkutan Darat terlebih dahulu. Jika ditukar milik sebelum mendapat kebenaran, ini bermakna pemilik kenderaan tidak menghendaki Lesen ini lagi dan tidak akan dibenarkan mendapat Lesen baru menggantikannya;
- xvi.* Lesen kenderaan dikenakan \$4.50 bagi setiap 100 c.c. setahun;
- xvii.* Kenderaan tidak boleh diubahsuai seperti ditukar enjin dari jenis petrol kepada diesel, dipasang pagar, atap, ditinggalkan mangkok dan sebagainya kecuali ada kebenaran bertulis terlebih dahulu daripada Pengarah Jabatan Pengangkutan Darat;
- xviii.* Kenderaan tidak boleh mengangkat babi dan benda-benda yang mengajur melainkan mendapat kebenaran terlebih dahulu dari Pengarah Pengangkutan Darat;
- xix.* Jabatan Pengangkutan Darat berhak tidak membaharui Lesen Persendirian setelah ianya berakhir dan berhak menurut budi bicaranya, menambah, membatalkan atau mengubah mana-mana butir syarat-syarat Lesen ini dari masa ke semasa;
- xx.* Permohonan untuk membaharui Lesen hendaklah dihadapkan *tiga (3) bulan* sebelum ianya berakhir;
- xxi.* Kenderaan bentuk pick up *atau* light truck tidak dibenarkan untuk mengutip sampah jenis *Sisa Buangan Domestik* *atau* *Municipal Waste* kecuali jenis *Sisa Buangan Industri* sahaja;
- xxii.* Kenderaan mestilah diberi penanda sisi (alat keselamat tambahan) jalur **RETRO-REFLECTIVE** jenis **3M Diamond Grade™ VIP Series** dengan Approval Mark **E1 104R-00821** berukuran **50mm x 70mm** *atau* **50mm x 140mm** *atau* **50mm selari** dibahagian **sisi berwarna kuning** dan dibahagian **belakang berwarna merah** sahaja;

- xxiii.* Pemegang Lesen atau mana-mana orang yang menggunakan, menyebabkan atau membenarkan penggunaan sesuatu kenderaan yang berkenaan dengannya suatu lesen telah dikeluarkan oleh seksyen 56 Akta Lalulintas Jalan Raya Penggal 68 tiada siapa di mana-mana jalan di kawasan yang dikawal, boleh menggunakan kenderaan bermotor, *atau* menyebabkan *atau* membenarkan kenderaan bermotor digunakan sebagai kenderaan perkhidmatan awam melainkan terdapat lesen yang sah, yang berkuatkuasa berkaitan dengan kenderaan tersebut, yang diberikan dibawah bab diatas yang membenarkan penggunaan tersebut, *atau* melainkan menurut lesen tersebut dan apa-apa syarat yang dilampirkan padanya; dan jika orang itu berbuat demikian, dia adalah bersalah kerana melakukan satu kesalahan: Hukuman penjara **Enam (6) Bulan** dan denda ***sepuluh ribu ringgit (\$10,000.00)***; dan
- xxiv.* Bersama ini disertakan 2 salinan Surat Pengakuan. Surat Pengakuan ini hendaklah diisi dengan lengkap dan ditandatangani dengan serta merta. Satu salinan asal dikembalikan kepada Setiausaha Lembaga Melesen Pengangkutan Bermotor dan salinan asal kedua untuk simpanan syarikat.

#### 14.13 Syarat-Syarat Lesen Bas Pekerja (BK)

- i. **Lesen Bas Pekerja (BK)** ini dikeluarkan atas nama Nama Syarikat;
- ii. Tempoh kebenaran bagi mendaftar dan melesenkan kenderaan untuk **Lesen Bas Pekerja (BK)** ini sah **DUA BELAS (12) BULAN** mulai dari tarikh Surat Sijil Kebenaran Lesen dikeluarkan. Jika kereta berkenaan tidak didaftar dan dilesenkan dalam tempoh *dua belas (12) bulan* tersebut maka kebenaran **Lesen Bas Pekerja (BK)** ini **TERBATAL** dengan sendirinya dan permohonan melanjutkan tempoh tidak dipertimbangkan;
- iii. Permohonan baru hanya akan dipertimbangkan selepas **ENAM (6) BULAN** dari tempoh tarikh kebenaran Lesen terakhir dikeluarkan dan semua kenderaan telah didaftar dan dilesenkan;
- iv. Tempoh **Lesen Bas Pekerja (BK)** bagi bas yang didaftar dan dilesenkan diberi selama **Lima (5) Tahun** bagi kenderaan BARU atau **Tiga (3) Tahun** bagi kenderaan Import Terpakai Luar Negeri atau tidak melebihi **Dua (2) Tahun** dan tidak kurang **Enam (6) Bulan** bagi kenderaan Terpakai Dalam Negeri dari tarikh Surat Sijil Kebenaran Lesen ini dikeluarkan;
- v. Lesen ini adalah sah melainkan setelah ianya dicatatkan didalam kad pendaftaran kenderaan/kenderaan-kenderaan tersebut;
- vi. Kenderaan adalah didaftar dan dilesenkan khusus untuk pengangkutan pekerja-pekerja Nama Syarikat sahaja dan bukan tujuan-tujuan sewa dan upah atau dipinjam-pinjamkan untuk kegunaan pihak lain. Jika syarat-syarat ini tidak dipatuhi maka Lesen tersebut akan dibatalkan dengan serta merta;
- vii. Kenderaan tidak dibenarkan disimpan ditempat penaruhan kereta-kereta berbayar jika melebihi 14 kaki *Road Traffic (Bandar Seri Begawan Municipal Board)(Parking Place) Rules, 1972 dan Road Traffic (Kuala Belait dan Seria Municipal Board)(Parking Place) Rules, 1979*, dari kawasan-kawasan perumahan Kerajaan, Rancangan Perumahan Negara, gedung-gedung perniagaan, kompleks-komplek komersil, tapak-tapak perindustrial ringgan dan ditepi-tepi jalan raya;
- viii. Perkataan-perkataan **BAS PEKERJA** hendaklah ditandakan dalam fon Arial hitam tebal dan berhuruf tegak dengan setiap daripada huruf-huruf perkataan itu berukuran 200 milimeter tinggi, 100 milimeter lebar dan 30 milimeter;
- ix. Nama, alamat semasa, berat kenderaan, berat muatan, berat semuanya dan jumlah penumpang hendaklah juga dilekatkan pada bahagian sisi kiri dan kanan. Sebarang logo, iklan, nama atau tanda lain tidak boleh dilekatkan melainkan mendapat kebenaran terlebih dahulu daripada Lembaga Melesen Pengangkutan Bermotor;
- x. Tanda Lesen abjad **BK** hendaklah ditandakan dalam fon Arial putih tebal dan berhuruf tegak berukuran 140 milimeter tinggi, 100 milimeter lebar dan 25 milimeter tebal. Plet berukuran bulatan 200 milimeter ukuran garis pusat bertanah warna hitam dan 15 milimeter garisan tepi putih. Tanda ini hendaklah dilekatkan dibahagian belakang sisi kiri dan kanan kenderaan *rujuk rajah 1*;

- xi. Di bahagian luar belakang bas hendaklah dilekatkan suatu tanda plet arahan had laju;
- xii. Mempamerkan notis nombor aduan Lembaga seperti ini **No. Aduan MTLA 123** dibahagian belakang badan kenderaan dengan huruf Arial Fon berukuran tidak kurang 35 mm tinggi dan 25 mm lebar berserta berwarna *putih* atau *hitam* dengan kaedah cat sembur sahaja;
- xiii. Jika sekiranya didapati lesen kenderaan itu telah mansuh dan tidak dibaharui dan tidak ada laporan tidak digunakan (*non use*) diterima oleh Jabatan Pengangkutan Darat mengenainya dalam tempoh **tiga (3) bulan** dari tarikh mansuh lesen kenderaan itu maka Lesen bas itu akan dibatalkan;
- xiv. Kenderaan tidak dibenarkan dijual atau ditukar milik melainkan mendapat kebenaran Pengarah Pengangkutan Darat terlebih dahulu. Jika ditukar milik sebelum mendapat kebenaran, ini bermakna pemilik kenderaan tidak menghendaki Lesen ini lagi dan tidak akan dibenarkan mendapat Lesen baru menggantikannya;
- xv. Lesen kenderaan Bas dikenakan \$4.50 bagi setiap 100 c.c. setahun;
- xvi. Kenderaan tidak boleh diubahsuai seperti ditukar enjin dari jenis petrol kepada diesel dan sebagainya kecuali ada kebenaran bertulis terlebih dahulu daripada Pengarah Pengangkutan Darat;
- xvii. Jabatan Pengangkutan Darat berhak tidak membaharui Lesen kenderaan setelah ianya berakhir dan berhak menurut budi bicaranya, menambah, membatalkan atau mengubah mana-mana butir syarat-syarat Lesen ini dari masa ke semasa;
- xviii. Permohonan untuk membaharui Lesen hendaklah dihadapkan **tiga (3) bulan** sebelum ianya berakhir;
- xix. Pemegang Lesen atau mana-mana orang yang menggunakan, menyebabkan atau membenarkan penggunaan sesuatu kenderaan yang berkenaan dengannya suatu lesen telah dikeluarkan oleh seksyen 56 Akta Lalulintas Jalan Raya Penggal 68 tiada siapa di mana-mana jalan di kawasan yang dikawal, boleh menggunakan kenderaan bermotor, *atau* menyebabkan *atau* membenarkan kenderaan bermotor digunakan sebagai kenderaan perkhidmatan awam melainkan terdapat lesen yang sah, yang berkuatkuasa berkaitan dengan kenderaan tersebut, yang diberikan dibawah bab diatas yang membenarkan penggunaan tersebut, *atau* melainkan menurut lesen tersebut dan apa-apa syarat yang dilampirkan padanya; dan jika orang itu berbuat demikian, dia adalah bersalah kerana melakukan satu kesalahan: Hukuman penjara **Enam (6) Bulan** dan denda **sepuluh ribu ringgit (\$10,000.00)**; dan
- xx. Bersama ini disertakan 2 salinan Surat Pengakuan. Surat Pengakuan ini hendaklah diisi dengan lengkap dan ditandatangani dengan serta merta. Satu salinan asal dikembalikan kepada Setiausaha Lembaga Melesen Pengangkutan Bermotor dan salinan asal kedua untuk simpanan syarikat.



#### 14.14 Syarat-Syarat Kebenaran *Vehicle Permit* (Lintas Batas)

- i. Kenderaan yang dibenarkan hendaklah mematuhi Akta Lalu Lintas Jalan Raya Penggal 68 dan Peraturan-Peraturan Lalu Lintas Jalan Raya serta peraturan-peraturan yang berkaitan yang berkuatkuasa di Negara Brunei Darussalam;
- ii. Kenderaan yang dibenarkan hendaklah mempunyai perlindungan insurans yang sah laku di Negara Brunei Darussalam;
- iii. Kenderaan yang tidak berdaftar di Negara Brunei Darussalam tidak dibenarkan untuk bermalam di negara ini kecuali kenderaan pengangkutan penumpang yang telah diberikan kebenaran oleh Lembaga Melesen Pengangkutan Bermotor;
- iv. Kenderaan yang dibenarkan dimestikan membawa *Advance Warning Triangle*;
- v. Sebarang kerosakan ke atas kenderaan yang dibenarkan yang boleh menyebabkan penangguhan penghantaran barangan atau penumpang hendaklah dimaklumkan melalui Pusat Panggilan Darussalam **123**;
- vi. Kenderaan yang dibenarkan hendaklah dipandu oleh pemandu (termasuk pemandu kedua) yang berkelayakan dan memegang kelas lesen memandu yang bersesuaian dan sah laku;
- vii. Pemandu kedua adalah dimestikan bagi perjalanan jauh yang melebihi jarak 300 kilometer atau empat (4) jam bagi mengelakkan keletihan pemandu (*driver fatigue*);
- viii. Kenderaan pengangkutan penumpang hendaklah dilengkapi dengan sistem brek bantu (*auxiliary brake system*), alat *black box* dan tali pinggang keselamatan bagi semua penumpang;
- ix. Kenderaan pengangkutan penumpang yang dibenarkan hendaklah dilengkapi dengan peti pertolongan kecemasan (*First Aid Kit*) dan alat pemadam api untuk kegunaan semasa kecemasan;
- x. Kenderaan pengangkutan penumpang tidak dibenarkan untuk membawa barangan am termasuk barangan yang mudah rosak (*perishable goods*) bagi tujuan perdagangan atau perniagaan kecuali barangan peribadi penumpang (*passenger personal effects*) sahaja;
- xi. Kenderaan pengangkutan penumpang yang dibenarkan hendaklah menurunkan penumpang di tempat-tempat yang telah ditetapkan oleh Lembaga Melesen Pengangkutan Bermotor sahaja;
- xii. Kenderaan pengangkutan penumpang yang tidak berdaftar di Negara Brunei Darussalam tidak dibenarkan untuk mengambil atau mengangkat mana-mana penumpang dari mana-mana tempat atau daerah di negara ini;
- xiii. Semua kenderaan pengangkutan penumpang yang berdaftar di Negara Brunei Darussalam hendaklah melapor ke Bilik Operasi JPD (Porta Cabin) di Pos-Pos Kawalan bagi pemeriksaan untuk memastikan kelayakan dan keselamatan kenderaan;

- xiv.* Semua kenderaan pengangkutan barangan yang dibenarkan melalui Negara Brunei Darussalam (*Transit*) mestilah disegal (*SEAL*) mengikut yang disyaratkan mulai 01 Januari 2003;
- xv.* Kenderaan yang dibenarkan hendaklah menggunakan laluan-laluan yang ditetapkan (*Designated Routes*) sahaja;
- xvi.* Bilik Operasi JPD (Porta Cabin) di Pos-Pos Kawalan dibuka mulai dari 7:45 pagi hingga 6:00 petang kecuali di Pos Kawalan Labu dan Ujong Jalan (Puni) dibuka mulai 6:45 pagi hingga 6:00 petang;
- xvii.* Kebenaran ini tidak termasuk bagi pengangkutan barangan yang ditegah (*prohibited goods*) dan barangan merbahaya (*dangerous goods*);
- xviii.* Permohonan membaharui hendaklah dihadapkan satu (1) bulan sebelum tarikh kebenaran berakhir; dan
- xix.* Lembaga Melesen Pengangkutan Bermotor berhak tidak membaharui kebenaran setelah ianya berakhir dan berhak untuk mengadakan syarat-syarat menurut budi bicaranya, menambah, membatalkan atau mengubah mana-mana butir syarat-syarat kebenaran ini dari masa ke semasa.

---

**BAHAGIAN VII**  
**KENDERAAN DAN FRACAIS PERKHIDMATAN AWAM**

***Pemakaian***

48. Peruntukan Bahagian ini dan Bahagian VIII terpakai kepada mana-mana kawasan di Brunei yang Menteri, dengan perkenan Kebawah Duli Yang Maha Mulia Paduka Seri Baginda Sultan dan Yang Di-Pertuan (Pindaan S. 1/92), melalui perintah yang ditandatangani dalam *Warta*, boleh mengisytiharkannya sebagai kawasan yang dikawal:

Dengan syarat bahawa, tanpa menjejaskan peruntukan sementara yang terkandung kemudian dari ini, perintah tersebut tidak boleh dikuatkuasakan sebelum tamat tempoh 30 hari selepas penerbitannya dalam *Warta*.

***Penubuhan Lembaga Melesen Pengangkutan Bermotor***

49. (1) Sebuah Lembaga Melesen Pengangkutan Bermotor hendaklah ditubuhkan yang terdiri daripada –

(c) Pengarah Pengangkutan Darat, yang akan menjadi pengerusi;

(d) Komisioner Polis;

(c) Ketua Pengarah Kerja Raya; dan

(d) seorang pegawai lain dan tidak kurang daripada 4 ahli tidak rasmi (kemudian dari ini dinamakan "ahli yang dilantik") yang diluluskan oleh Kebawah Duli Yang Maha Mulia Paduka Seri Baginda Sultan.

(2) Kebawah Duli Yang Maha Mulia Paduka Seri Baginda Sultan boleh melantik seseorang untuk menjadi Setiausaha kepada Jawatankuasa Melesen.

(3) Pengarah, semasa ketiadaannya dalam mana-mana mesyuarat, boleh diwakili oleh seorang pegawai awam yang dilantik olehnya secara bertulis bagi pihaknya; dan pegawai itu jika dilantik oleh Pengarah, hendaklah bertindak sebagai Pengerusi mesyuarat tersebut.

***Pelantikan ahli yang dilantik***

50. Ahli yang dilantik hendaklah

(a) atas pelantikannya, mengisytiharkan secara bertulis, kepada Kebawah Duli Yang Maha Mulia Paduka Seri Baginda Sultan, sama ada dia atau mana-mana orang lain yang mengambilnya bekerja mempunyai apa-apa kepentingan kewangan atau tidak, dan jika ada, mengisytiharkan kepentingan kewangan dalam apa-apa kerja pengangkutan yang beroperasi di Brunei.

(b) selepas perantikannya, mengisytiharkan secara bertulis, kepada Kebawah Duli yang Maha Mulia Paduka Seri Baginda Sultan, apa-apa pemerolehan, sama ada oleh dirinya sendiri atau oleh mana-mana orang yang mengambilnya bekerja, kepentingan kewangan dalam apa-apa kerja pengangkutan yang beroperasi di Brunei berkaitan dengan kenderaan yang kepadanya Akta ini terpakai, dalam tempoh 4 minggu selepas kepentingan tersebut diperolehi atau, sekiranya kepentingan tersebut diperolehi oleh orang yang mengambilnya bekerja, dalam tempoh 4 minggu selepas pemerolehan tersebut diketahui olehnya; dan selepas itu Kebawah Duli Yang Maha Mulia paduka Seri Baginda sultan, jika baginda memikirkannya wajar, boleh mengisytiharkan bahawa ahli yang dilantik itu telah mengosongkan jawatannya.

### ***Pembatalan ahli yang dilantik***

51. (1) Ahli Jawatankuasa Melesen yang dilantik tidak dibenarkan megekalkan jawatannya, jika dia tidak menghadiri 4 mesyuarat Jawatankuasa Melesen secara berturut-turut tanpa kebenaran pengerusi.

(2) Jika permohonan francais atau kenderaan perkhidmatan awam dibuat, atau jika bantahan terhadap permohonan untuk francais atau lesen tersebut dibuat, oleh atau bagi pihak mana-mana ahli yang dilantik atau oleh orang yang mengambilnya bekerja, atau apa-apa kerja pengangkutan yang beroperasi di Brunei yang di dalamnya seseorang ahli yang dilantik oleh orang yang mengambilnya bekerja, mempunyai apa-apa kepentingan kewangan, maka ahli yang dilantik itu tidak dibenarkan menghadiri mesyuarat atau membuat undi semasa permohonan tersebut didengar oleh Jawatankuasa Melesen.

### ***Tempoh jawatan ahli yang dilantik***

52. (1) setiap ahli yang dilantik adalah terakruk kepada subseksyen (2) untuk memegang jawatan selama 3 tahun dan layak dilantik semula menjadi ahli Jawatankuasa Melesen untuk tempoh selanjutnya selama 3 tahun pada setiap tamat tempoh tersebut.

(2) Kebawah Duli Yang Maha Mulia Paduka Seri Baginda Sultan, pada bila-bila masa, boleh menyingkirkan mana-mana Ahli Jawatankuasa Melesen yang dilantik daripada jawatannya.

(3) Jika Ahli Jawatankuasa Melesen yang dilantik itu disingkirkan daripada jawatankuasa atau tidak lagi memegang jawatannya di bawah seksyen ini, atau meninggal dunia atau meletak jawatannya sebelum tamat tempoh pelantikannya, maka jawatannya akan diisi oleh orang yang dilantik oleh Kebawah Duli Yang Maha Mulia Paduka Seri Baginda Sultan untuk baki tempoh ahli yang dilantik itu sepatutnya memegang jawatan.

(4) Apabila mana-mana ahli yang dilantik tidak berada di Brunei untuk sementara waktu, Kebawah Duli Yang Maha Mulia Paduka Seri Baginda Sultan boleh melantik ahli sementara bagi menggantikan tempat ahli yang tiada itu; dan mana-mana orang yang dilantik itu hendaklah memegang jawatan sehingga ahli yang digantikannya itu pulang.

***Prosiding Jawatankuasa Melesen***

53. (1) Pada semua mesyuarat Jawatankuasa Melesen, Pengerusi berserta dengan 3 Ahli Jawatankuasa Melesen yang lain akan membentuk satu korum.

(2) Mesyuarat Jawatankuasa Melesen hendaklah diadakan pada masa dan tempat seperti yang akan ditentukan oleh Pengerusi.

(3) Pengerusi mempunyai undi pertimbangan dan sekiranya bilangan undi sama, dia juga mempunyai undi pemutus. Keputusan majoriti ahli yang hadir pada mesyuarat Jawatankuasa Melesen hendaklah dianggap sebagai keputusan Jawatankuasa Melesen.

(4) Jawatankuasa Melesen hendaklah menjalankan urusannya menurut prosedur seperti yang boleh ditentukan:

Dengan syarat bahawa melainkan dan sehingga prosedur tersebut telah ditetapkan, Jawatankuasa Melesen hendaklah menjalankan urusannya dengan cara seperti yang boleh ditentukan oleh Pengerusi.

(5) Semua lesen atau francais yang dikeluarkan di bawah Bahagian ini dan semua surat daripada Jawatankuasa Melesen hendaklah ditandatangani oleh Pengerusi atau Setiausaha atau beberapa orang lain yang diberi kuasa sewajarnya oleh Jawatankuasa Melesen.

(6) Pengerusi, dengan perkenan Kebawah Duli Yang Maha Mulia Paduka Seri Baginda Sultan dan Yang Di-Pertuan hendaklah menyerahkan, kepada Menteri, satu laporan tahunan tentang perjalanan Jawatankuasa Melesen, dan laporan tersebut hendaklah mengandungi butiran yang berkaitan dengan perkara seperti yang boleh diperintahkan oleh Kebawah Duli Yang Maha Mulia Paduka Seri Baginda Sultan dan Yang Di-Pertuan.

***Pelepasan daripada liabiliti untuk tindakan yang dilakukan dengan suci hati***

54. Pengerusi, ahli dan Setiausaha Jawatankuasa Melesen dan pegawai serta pengkhidmat Jawatankuasa Melesen tidak boleh bertanggungjawab secara sendiri untuk apa-apa tindakan yang dilakukan atau yang ditinggalkan dengan suci hati, dalam melaksanakan fungsi Jawatankuasa Melesen atau melaksanakan fungsi Jawatankuasa Melesen yang dimaksudkan di bawah Akta ini atau apa-apa peraturan yang dibuat di bawah ini.

***Jawatankuasa Melesen Daerah***

55. (1) Menteri, dengan perkenan Kebawah Duli Yang Maha Mulia Paduka Seri Baginda Sultan dan Yang Di-Pertuan, melalui perintah yang dimaklumkan dalam *Warta*, boleh menubuhkan Jawatankuasa Melesen daerah untuk kawasan tertentu, dan boleh memberikan arahan tentang komposisi dan perjalanan Jawatankuasa Melesen tersebut seperti yang difikirkan wajar olehnya, dan dalam keadaan tertentu, boleh mengguna pakai apa-apa peruntukan seksyen 49, 50, 51, 52 dan 53 kepada Jawatankuasa Melesen tersebut.

(2) Menteri dengan perkenan Kebawah Duli Yang Maha Mulia Paduka Seri Baginda Sultan dan Yang Di-Pertuan, melalui perintah yang dimaklumkan dalam *Warta*, boleh memberi kuasa kepada Jawatankuasa Melesen tersebut, dibawah arahan am atau Jawatankuasa Melesen, untuk menjalankan apa-apa fungsi Jawatankuasa Melesen dibawah Akta ini seperti yang mungkin ditentukan olehnya, termasuk kuasa untuk mendengar dan menentukan, di kawasan tertentu, permohonan untuk francais dan lesen kenderaan perkhidmatan awam, atau untuk satu kelas dan beberapa kelas lesen itu seperti yang mungkin ditentukan olehnya, dan untuk memberikan, menolak, membatalkan, menggantung atau mengenakan syarat untuk lesen tersebut, dan untuk menjalankan apa-apa kuasa Jawatankuasa Melesen dibawah seksyen 59, 68 dan 69.

(3) Di mana-mana kawasan yang untuknya sebuah Jawatankuasa Melesen daerah telah ditubuhkan, semua permohonan francais atau lesen kenderaan perkhidmatan awam, atau permohonan untuk satu kelas atau beberapa kelas lesen seperti yang Jawatankuasa Melesen mungkin diberi kuasa untuk memberikannya dan semua bantahan terhadap permohonan, hendaklah dibuat kepada Jawatankuasa Melesen daerah itu dan semua rujukan dalam seksyen 54, 63, 65, 66 dan 67 kepada Jawatankuasa Melesen hendaklah dianggap sebagai terpakai kepada Jawatankuasa Melesen daerah tersebut.

(4) Dengan tidak menyentuh apa-apa yang terkandung dalam seksyen ini, kuasa Jawatankuasa Meresen di mana-mana kawasan yang ditentukan dibawah subseksyen (1) tidak boleh dipengaruhi oleh apa-apa perintah dibawah subseksyen (1) atau subseksyen (2) terutamanya apabila operasi francais atau apa-apa lesen kenderaan perkhidmatan awam diperluas atau, jika apa-apa permohonan yang berkaitan dengannya diberikan, akan diperluas ke luar mana-mana satu kawasan yang ditentukan, maka Jawatankuasa Meresen daerah tidak boleh menguruskan apa-apa permohonan yang berkaitan dengannya atau yang berkaitan dengannya apa-apa perkara yang menjejaskan francais atau lesen kenderaan perkhidmatan awam kecuali dibawah dan menurut kuasa Jawatankuasa Melesen.

***Larangan ke atas penggunaan kenderaan perkhidmatan awam yang tidak dilesenkan***

56. (1) Tertakluk kepada peruntukan Bahagian ini, tiada siapa, di mana-mana jalan di kawasan yang dikawal, boleh menggunakan kenderaan bermotor, atau menyebabkan atau membenarkan kenderaan bermotor digunakan sebagai kenderaan perkhidmatan awam melainkan terdapat lesen yang sah, yang berkuat kuasa berkaitan dengan kenderaan tersebut, yang diberikan di bawah Bahagian ini yang membenarkan penggunaan tersebut, atau melainkan menurut lesen tersebut dan apa-apa syarat yang dilampirkan padanya; dan jika orang itu berbuat demikian, dia adalah bersalah kerana melakukan satu kesalahan: Hukuman, penjara 6 bulan dan denda \$10,000:

Dengan syarat bahawa seseorang itu tidak boleh disabitkan kesalahan terhadap seksyen ini jika dia membuktikan, sehingga memuaskan hati Mahkamah, bahawa dia menggunakan kenderaan tersebut, yang menjadi subjek bagi pendakwaan itu, sebagai taksi atau kereta sewa dalam kecemasan untuk tujuan menghantar orang yang sakit atau yang cedera ke hospital atau untuk memberikan bantuan perubatan kepada orang tersebut atau untuk tujuan membuat laporan polis di balai polis dan bahawa dia telah mengambil semua langkah yang wajar untuk menyewa taksi atau kereta sewa untuk tujuan perjalanan tersebut.

- (2) Apabila disabitkan dibawah subseksyen (1) Mahkamah hendaklah memerintahkan-
- (a) supaya butiran sabitan diendorskan pada mana-mana lesen memandu kenderaan bermotor yang dimiliki oleh orang disabitkan itu; dan sama ada
  - (b) jika orang yang disabitkan itu memiliki lesen memandu, supaya lesen memandu orang itu digantung untuk tempoh yang tidak kurang daripada 12 bulan dari tarikh sabitan itu seperti yang difikirkan wajar oleh Mahkamah, melainkan Mahkamah, atas alasan tertentu (yang akan dinyatakan dalam perintah Mahkamah) memikirkan wajar untuk memerintahkan sebaliknya; atau
  - (c) jika orang yang disabitkan itu tidak memiliki lesen memandu, hendaklah mengisytiharkan orang itu sebagai tidak layak memperoleh lesen untuk tempoh yang tidak kurang daripada 12 bulan dari tarikh sabitan tersebut.

***Orang yang dianggap sebagai pengguna kenderaan perkhidmatan awam***

57. Apabila kenderaan perkhidmatan awam digunakan di mana-mana jalan di mana-mana kawasan yang dikawal, pemandu kenderaan itu, jika kenderaan itu kepunyaannya atau memilikinya dibawah perjanjian sewa, sewa beli atau pinjaman, dan dalam apa-apa kes lain yang wakilnya atau pekerjanya, untuk tujuan Akta ini, pemandu tersebut hendaklah dianggap sebagai orang yang menggunakan kenderaan tersebut.

(2) Apabila pada bila-bila masa, penumpang atau barangan diangkut dalam kenderaan perkhidmatan awam yang telah disewa oleh orang yang pada masa pengangkutan penumpang atau barangan itu yang mengikut maksud Akta ini, maka pengguna kenderaan itu, penumpang atau barangan tersebut hendaklah dianggap sebagai diangkut oleh orang itu untuk sewa atau ganjaran;

Dengan syarat bahawa -

- (a) pengguna kenderaan tidak boleh disabitkan kesalahan di bawah seksyen 56 jika dia membuktikan, sehingga memuaskan hati Mahkamah, bahawa tindakan atau pengabaian dipihaknya tidak membawa kepada perbuatan melakukan kesalahan tersebut; atau
- (b) dalam hal demikian, pemandu atau orang lain yang bertanggungjawab dalam melakukan kesalahan, boleh disabitkan kesalahan, seolah-olah dia adalah pengguna kenderaan itu.

***Kenderaan yang dikecualikan***

58. Seksyen 56 tidak terpakai –

- (a) kepada penggunaan kenderaan untuk tujuan upacara pengebumian;

(b) kepada penggunaan kenderaan melalui atau dengan kuasa pihak berkuasa tempatan atau mana-mana orang yang diberi kuasa untuk menjalankan kuasa pihak berkuasa tempatan untuk membersihkan jalan, menyiram jalan, atau mengutip atau melupuskan sampah atau najis;

(c) kepada penggunaan kenderaan untuk menunda kenderaan bermotor yang rosak atau untuk mengalihkan barangan dari kenderaan yang rosak atau untuk mengalihkan barangan dari kenderaan yang rosak ke tempat yang selamat;

(d) kepada mana-mana kenderaan yang dimiliki oleh Kerajaan;

(e) kepada mana-mana kenderaan yang disewa oleh pegawai awam untuk digunakan dalam menjalankan tugasnya semasa kenderaan tersebut disewa untuk tujuan tersebut.

***Kelas lesen kenderaan perkhidmatan awam***

59. (1) Lesen kenderaan perkhidmatan awam hendaklah dikeluarkan berkaitan dengan –

(a) kenderaan pengangkut;

(b) bas bermotor;

(c) pengangkutan kontrak;

(d) teksi;

(e) kenderaan perkhidmatan barangan;

(f) mana-mana kelas atau jenis kenderaan perkhidmatan awam seperti yang mungkin ditetapkan.

(2) Orang yang menjadi pemilik lesen kenderaan pengangkut, tertakluk kepada dan tanpa menjejaskan syarat mana-mana lesen dan jika kenderaan pengangkut tertakluk kepada atau dikawal oleh francais, tanpa menjejaskan syarat mana-mana francais itu, boleh menggunakan kenderaan tersebut sebagai pengangkutan kontrak.

(3) Tertakluk kepada apa-apa arahan yang bertentangan dalam mana-mana peraturan di bawah Akta ini, Jawatankuasa Melesen, mengikut budi bicaranya, boleh memberikan lesen kenderaan perkhidmatan barangan bagi kenderaan yang sama atau kenderaan yang berhubung dengannya lesen perkhidmatan awam untuk mengangkut penumpang telah atau akan dikeluarkan.

(4) Kecuali apabila permohonan untuk lesen kenderaan perkhidmatan awam juga melibatkan permohonan untuk francais, permohonan hendaklah dibuat kepada Jawatankuasa Melesen atau kepada Jawatankuasa Melesen daerah, mengikut mana-mana yang berkenaan, dengan cara yang ditetapkan.



(5) Apabila permohonan tersebut juga melibatkan permohonan untuk francais, maka sebagai ganti bagi cara yang ditetapkan, pemohon boleh memohon kepada pihak berkuasa yang mempunyai kuasa untuk memberikan francais yang menunjukkan sama ada dia memerlukan lesen kenderaan perkhidmatan awam yang berkaitan dengan apa-apa kenderaan atau tidak jika francais itu tidak diberikan, dan selepas itu hendaklah mematuhi perkara yang berkaitan dengan arahan pihak berkuasa tersebut.

Dengan syarat bahawa tiada apa-apa yang terkandung dalam subseksyen ini boleh dianggap sebagai membenarkan pihak berkuasa tersebut mengarahkan pelesenan apa-apa kenderaan yang untuknya francais tersebut, seperti yang diberikan, tidak terpakai.

### ***Tempoh lesen***

60. (1) Tertakluk kepada peruntukan subseksyen (2) dan seksyen 59, setiap tempoh lesen yang diberikan di bawah Bahagian ini, melainkan dibatalkan atau digantung sebelumnya, hendaklah terus berkuat kuasa untuk tempoh satu tahun dari tarikh lesen tersebut dikeluarkan.

(2) Dengan tidak menyentuh apa-apa yang terkandung dalam Bahagian ini, dengan tujuan untuk membolehkan kenderaan perkhidmatan awam digunakan secara sementara –

(a) untuk tujuan perniagaan bermusim;

(b) untuk tujuan menyempurnakan kerja yang tertentu; atau

(c) untuk apa-apa tujuan lain yang terhad tempohnya;

lesen itu dan jika perlu, francais boleh diberikan untuk tempoh kurang daripada satu tahun, tetapi tidak kurang daripada 3 bulan.

### ***Lesen dan francais tidak boleh dipindah milik***

61. Francais atau lesen yang diberikan di bawah Bahagian ini tidak boleh dipindah milik kecuali dengan kebenaran bertulis terlebih dahulu daripada Jawatankuasa Melesen atau Jawatankuasa Melesen daerah yang memberikan francais atau lesen tersebut.

62. (1) Dengan ini diisytiharkan bahawa tiada apa-apa dalam Bahagian ini boleh dianggap sebagai memberi pemilik francais atau lesen, selepas tamat tempoh yang berkaitan dengannya, apa-apa hak untuk meneruskan apa-apa manfaat yang timbul daripada peruntukan Bahagian ini, atau daripada francais atau lesen tersebut, atau daripada apa-apa terma atau syarat yang dilampirkan pada francais atau lesen tersebut.

(2) Pemberian francais atau lesen di bawah Bahagian ini tidak boleh mengecualikan pemilik francais atau lesen daripada mematuhi peruntukan mana-mana undang-undang bertulis yang berkuatkuasa yang berkaitan dengan kenderaan bermotor.

***Permohonan francais***

63. (1) Pada masa yang sama dengan atau pada bila-bila masa selepas apa-apa perintah yang dibuat di bawah seksyen 48, dengan perkenan Kebawah Duli Yang Maha Mulia Paduka Seri Baginda Sultan dan Yang Di-Pertuan (Pindaan S. 1/92), melalui perisytiharan dalam *Warta*, Jawatankuasa Melesen boleh mengisytiharkan –

(a) francais yang berkaitan dengannya permohonan yang boleh dibuat kepada Jawatankuasa Melesen dan tempoh permohonan tersebut perlu dibuat;

(b) premium, royalti, bayaran atau balasan lain yang perlu dibayar di bawah syarat mana-mana francais tersebut;

(c) terma dan syarat yang di bawahnya francais itu dicadang diberikan, yang baginya Jawatankuasa Melesen menganggap maklumat kepada orang awam perlu diberikan.

(2) Jawatankuasa Melesen, sama ada dalam perisytiharan yang tersebut sebelum ini atau, tertakluk kepada peraturan seperti yang mungkin ditetapkan berkaitan dengannya dengan cara lain yang difikirkan wajar olehnya, boleh menetapkan borang dan cara permohonan dikehendaki dibuat dan butiran serta maklumat yang berkaitan dengannya yang perlu diberikan.

***Pemberian francais***

64. (1) Jawatankuasa Melesen, tertakluk kepada peruntukan seksyen ini dan seksyen 67, atas permohonan di bawah seksyen 63, boleh memberikan atau menolak apa-apa francais:

Dengan syarat bahawa –

(a) francais tidak boleh diberikan untuk tempoh melebihi 7 tahun dan hendaklah dalam setiap hal, tidak melebihi tempoh itu, jika ada seperti yang mungkin ditetapkan untuk francais daripada kelas atau jenis yang tertentu;

(b) Jawatankuasa Melesen itu, tanpa perkenan Kebawah Duli Yang Maha Mulia Paduka Seri Baginda Sultan dan yang Di-pertuan (pindaan S. 1/92), tidak boleh memberikan apa-apa francais yang tidak selaras dengan maksud perisytiharan yang berkaitan dengannya yang dibuat di bawah seksyen 63.

(c) jika bercadang hendak memberikan francais, Jawatankuasa Melesen, hendaklah mula-mula mengumumkan, melalui notis dalam *Warta* bahawa pemberian francais kepada orang tertentu yang dicadangkan, berserta dengan syarat yang berkaitan dengannya secara terperinci, yang pada pendapat pengerusi cukup untuk membolehkan bantahan terhadapnya dibuat dan melalui notis tersebut, masa dan cara bantahan boleh dibuat terhadap pemberian francais yang dicadangkan itu hendaklah ditetapkan,

(d) jika apa-apa bantahan dibuat dalam tempoh yang sewajarnya, yang baginya Jawatankuasa Melesen terikat untuk mempertimbangkannya di bawah subseksyen (2), maka Jawatankuasa Melesen hendaklah mengadakan siasatan awam yang selaras dengan kaedah keadilan asasi atau, jika prosedur tertentu ditetapkan, yang selaras dengan prosedur tersebut.

(e) jika hendak menolak apa-apa permohonan francais, Jawatankuasa Melesen hendaklah memberitahu pemohon dengan sewajarnya dan juga tentang haknya untuk merayu di bawah seksyen 70.

(2) Jawatankuasa Melesen mempunyai kewajipan, atas apa-apa permohonan yang kepadanya subseksyen (1) terpakai, untuk mempertimbangkan apa-apa bantahan terhadap permohonan yang mungkin dibuat –

(a) oleh mana-mana pihak berkuasa tempatan yang mempunyai bidang kuasa di kawasan yang dikawal dan oleh mana-mana orang yang bermastautin di kawasan yang dikawal;

(b) orang yang telah menyediakan kemudahan (sama ada dengan menggunakan pengangkutan jalan atau dengan menggunakan apa-apa jenis pengangkutan lain) untuk mengangkut penumpang untuk sewa atau ganjaran di kawasan yang dikawal itu.

atas alasan bahawa –

(a) kemudahan pengangkutan yang sesuai sudah ada untuk laluan yang berkaitan dengannya pemberian francais tersebut dicadangkan;

(b) jika francais itu diberikan, kemudahan pengangkutan untuk laluan tersebut akan melebihi keperluan;

(c) pemohon gagal mematuhi syarat francais yang dipegang olehnya;

(d) Jawatankuasa Melesen tidak menggunakan budi bicaranya menurut peruntukan seksyen 67; atau

(e) dari segi kepentingan awam, tidak perlu atau tidak dikehendaki –

(i) untuk memberikan francais; atau

(ii) jika francais hendak diberikan, untuk memberikan francais tersebut kepada pemohon itu.

(3) Seksyen ini terpakai kepada setiap pemohon untuk francais jangka pendek seperti yang diperuntukkan oleh subseksyen (2) seksyen 60 melainkan Jawatankuasa Melesen berpendapat, sama ada –

(a) dengan mengambil kira jenis permohonan yang remeh, tidak perlu memberikan apa-apa peluang untuk membuat bantahan; atau

(b) bahawa permohonan telah dibuat dengan kesegeraan yang munasabah dan bahawa permintaan untuk penggunaan kenderaan tersebut yang hendak dibenarkan dibawah francais adalah begitu penting sehingga menjadikan pematuhan keperluan seksyen ini tidak praktikal atau tidak wajar.

(4) Apabila, seperti yang diperuntukkan dalam seksyen ini, mana-mana orang membantah pemberian sesuatu francais, maka menjadi tanggungjawab orang itu untuk meyakinkan Jawatankuasa Melesen bahawa bantahan tersebut mempunyai asas yang kukuh.

(5) Menteri dengan perkenan, Kebawah Duli Yang Maha Mulia Paduka Seri Baginda Sultan dan Yang Di-Pertuan, melalui peraturan, boleh mengguna pakai peruntukan seksyen ini kepada apa-apa kelas atau jenis kenderaan perkhidmatan awam selain kenderaan pengangkut.

### ***Mesyuarat Jawatankuasa Melesen***

65. (1) Dari semasa ke semasa, Jawatankuasa Melesen hendaklah mengadakan mesyuarat untuk tujuan mempertimbangkan permohonan yang kepadanya seksyen sebelumnya terpakai dan apa-apa bantahan yang dibuat dengan sewajarnya terhadap permohonan tersebut.

(2) Pada mesyuarat tersebut, secara bertulis dan menurunkan tandatangannya Pengerusi boleh menghendaki kehadiran mana-mana pemohon atau pembantah, dan dengan cara yang sama juga boleh menghendaki kehadiran mana-mana orang lain, yang pada pendapat pengerusi, boleh mengemukakan maklumat atau dokumen yang mungkin dapat membantu Jawatankuasa Melesen.

### ***Maklumat yang dikehendaki oleh Jawatankuasa Melesen***

66. Mana-mana orang yang memohon francais atau lesen dibawah Bahagian ini, selain memberikan butiran yang ditetapkan yang dikehendaki dikemukakan olehnya bersama dengan permohonannya, hendaklah memberikan Jawatankuasa Melesen apa-apa maklumat yang mungkin dikehendaki oleh Jawatankuasa Melesen untuk melaksanakan fungsinya dengan betul dibawah Bahagian ini, dan dalam keadaan tertentu, jika dikehendaki oleh Jawatankuasa Melesen, hendaklah menyerahkan, kepada Jawatankuasa Melesen, butiran seperti yang mungkin dikehendaki oleh Jawatankuasa Melesen yang berkaitan dengan apa-apa perniagaan sebagai pengangkut penumpang atau barangan untuk sewa atau ganjaran yang dijalankan oleh pemohon pada bila-bila masa sebelum membuat permohonan dan kadar yang dikenakan atau yang dicadangkan untuk dikenakan oleh pemohon.

### ***Perkara yang perlu dipertimbangkan oleh Jawatankuasa Melesen***

67. Bagi mana-mana permohonan yang kepadanya seksyen 64 terpakai, dalam menggunakan budi bicaranya untuk memberikan atau menolak sesuatu francais dan untuk mengenakan terma dan syarat kepadanya, Jawatankuasa Melesen hendaklah menimbangkan perkara berikut –

(a) setakat mana perkhidmatan yang dicadangkan itu perlu atau dikehendaki demi kepentingan awam;

- (b) penyenggaraan perkhidmatan pengangkutan yang berkesan di kawasan yang dikawal;
- (c) kesesuaian jalan yang akan digunakan oleh perkhidmatan yang hendak disediakan;
- (d) setakat mana, jika ada, keperluan pengangkutan bagi laluan atau kawasan yang dicadangkan atau apa-apa laluan atau kawasan yang sudah terdapat perkhidmatan;
- (e) kemampuan kewangan pemohon untuk membekalkan perkhidmatan yang dicadangkan dan sama ada pemohon adalah pemastautin dan menjalankan perniagaan di Brunei atau tidak dan sama ada sebahagian besar modal yang diperlukan untuk operasi diperoleh atau akan diperoleh daripada orang yang bermastautin atau yang beroperasi di Brunei atau tidak;
- (f) kelakuan pemohon sebelum ini dalam kedudukannya sebagai barangan atau penumpang atau sebagai pemilik lesen pengangkut kenderaan perkhidmatan awam;
- (g) cadangan pemohon yang berkaitan dengan –
- (i) bayaran maksimum dan minimum pengangkutan barangan dan penumpang;
  - (ii) kelas barangan yang hendak diangkut;
- (h) bilangan dan jenis kenderaan yang dicadangkan untuk digunakan, dan spesifikasi yang berkaitan dengannya;
- (i) kemudahan yang boleh digunakan oleh pemohon untuk menjalankan penyenggaraan dan pembaikan, mekanikal serta pembaikpulihan kenderaan;
- (j) syarat perkhidmatan pekerja pemohon;
- (k) tujuan awam (jika ada) yang daripadanya keuntungan akan diperoleh daripada perkhidmatan yang dicadangkan yang hendak dipohon.

***Kuasa tambahan Jawatankuasa Melesen***

68. (1) Jawatankuasa Melesen dari semasa ke semasa, selepas notis diberikan kepada pemilik mana-mana francais seperti yang difikirkannya wajar, boleh mengubah atau menambah terma dan syarat yang dilampirkan padanya.

(2) Selepas notis kepada pemiliknya seperti yang difikirkan wajar oleh Jawatankuasa Melesen, francais atau lesen yang diberikan dibawah Bahagian ini boleh dibatalkan atau digantung pada bila-bila masa oleh Jawatankuasa Melesen atas alasan bahawa apa-apa terma atau syarat francais atau lesen tidak dipatuhi, atau oleh sebab pemilik francais atau lesen disabitkan kesalahan terhadap Akta ini atau apa-apa peraturan yang dibuat di bawah ini, atau terhadap apa-apa Akta lain yang berkaitan dengan kenderaan bermotor.

(3) Jawatankuasa Melesen, sebagai ganti membatalkan atau menggantung *francais*, boleh mengarahkan sesebuah kenderaan atau beberapa buah kenderaan yang berkaitan dengan *francais* itu supaya dikeluarkan, atau supaya bilangan maksimum kenderaan yang berkaitan dengan *francais* itu dikurangkan dan rujukan dalam seksyen ini atau apa-apa seksyen lain hendaklah ditafsirkan sebagai termasuk rujukan kepada pemberian arahan yang dibuat di bawah subseksyen ini.

### ***Perubahan *francais* atas permohonan***

69. (1) Atas permohonan pemilik *francais*, Jawatankuasa Melesen pada bila-bila masa, ketika *francais* itu masih berkuatkuasa, boleh mengubahnya dengan mengarahkan supaya kenderaan tambahan ditentukan dalam *francais* tersebut, atau supaya kenderaan yang ditentukan dalam *francais* tersebut dikeluarkan daripadanya, atau supaya bilangan maksimum atau minimum kenderaan bermotor yang berkaitan dengan *francais* itu ditambah atau dikurangkan.

(2) Peruntukan Bahagian ini yang tersebut sebelum ini tentang permohonan *francais*, iaitu tentang pemberian atau penolakan *francais*, dan tentang terma dan syarat yang dikenakan, terpakai berhubung dengan mana-mana perubahan *francais* itu;

Dengan syarat bahawa Jawatankuasa Melesen terikat untuk memberikan permohonan bagi perubahan yang melibatkan pengeluaran kenderaan tertentu daripada *francais*, tetapi tiada apa-apa yang terkandung dalam *proviso* boleh dianggap, dengan apa-apa cara, sebagai mengecualikan pemilik mana-mana *francais* daripada syarat *francais* mengenai bilangan minimum kenderaan yang dengannya perkhidmatan boleh dikendalikan.

(3) Apabila Jawatankuasa Melesen mengetahui bahawa sesebuah kenderaan yang ditentukan dalam *francais* tidak lagi digunakan dibawah *francais* atas apa-apa alasan selain turun naik keadaan perniagaan, atau ditentukan dalam *francais* lain, maka Jawatankuasa Melesen boleh mengubah *francais* dengan mengarahkan supaya kenderaan tersebut dikeluarkan daripada *francais* itu.

### ***Rayuan***

70. (1) Mana-mana orang yang –

(a) menjadi pemohon bagi pemberian, pembaharuan atau perubahan *francais* atau lesen yang kepadanya Bahagian ini terpakai, yang terkilang dengan keputusan Jawatankuasa Melesen atau Jawatankuasa Melesen daerah tentang permohonan;

(b) setelah membuat bantahan sewajarnya terhadap apa-apa permohonan yang tersebut sebelum ini, iaitu bantahan yang dikehendaki oleh seksyen 64 supaya diberi pertimbangan oleh Jawatankuasa Melesen, yang terkilang dengan keputusan Jawatankuasa Melesen atau Jawatankuasa Melesen daerah, mengikut mana-mana yang berkenaan; ataudalam tempoh 21 hari dari tarikh keputusan tersebut dibuat, boleh merayu kepada Kebawah Duli Yang Maha Mulia Paduka Seri Baginda Sultan dan Yang Di-Pertuan dengan cara yang ditetapkan.

(2) Tanpa menjejaskan apa-apa kuasa yang, dari semasa ke semasa, diberikan oleh Kebawah Duli Yang Maha Mulia Paduka Seri Baginda Sultan dan Yang Di-Pertuan melalui mana-mana undang-undang bertulis, maka adalah sah disisi undang-undang untuk Kebawah Duli Yang Maha Mulia Paduka Seri Baginda Sultan dan Yang Di-Pertuan –

(a) dalam mana-mana kes yang Jawatankausa Melesen telah mengadakan siasatan awam dibawah perenggan (d) seksyen 64, untuk mengarahkan Jawatankausa Melesen memberikan francais kepada mana-mana orang yang mungkin telah memohon untuk mendapatkan francais dibawah seksyen 63 dan yang bersedia dan sanggup mematuhi syarat francais itu apa-apa syarat yang diubah suai yang mungkin diperkenankan oleh Kebawah Duli Yang Maha Mulia Paduka Seri Baginda Sultan dan Yang Di-Pertuan, dan dalam hal tersebut, tidak perlu atau wajar untuk mematuhi semula seksyen 63 atau seksyen 64 sebelum meneruskan pemberian francais tersebut;

(b) dalam apa-apa kes yang seksyen 63 telah dipatuhi, untuk mengarahkan Jawatankausa Melesen meneruskan pemberian francais dibawah seksyen 64 dan dalam hal tersebut, tidak perlu atau wajar untuk mematuhi semula seksyen 63; dan

(c) untuk mengizinkan mana-mana orang yang mungkin terjejas oleh keputusan mana-mana rayuan untuk hadir di hadapan Kebawah Duli Yang Maha Mulia Paduka Seri Baginda Sultan dan Yang Di-Pertuan semasa pendengaran rayuan tersebut sama ada secara sendiri atau oleh wakil.

***Notis hendaklah diberikan kepada Pengarah tentang kegagalan atau kerosakan atau pengubahsuaian kenderaan***

71. (1) Pemilik lesen kenderaan perkhidmatan awam berkewajipan untuk dengan sertamerta membuat laporan bertulis tentang apa-apa kegagalan atau kerosakan kenderaan yang tertakluk kepada lesen, yang dianggap menjejaskan keselamatan penumpang atau orang yang menggunakan jalan.

(2) Pemilik lesen kenderaan perkhidmatan awam berkewajipan, atas apa-apa pengubahsuaian (selain melalui penggantian bahagian) yang dibuat pada struktur atau kelengkapan yang terpasang pada kenderaan yang berkaitan dengannya lesen tersebut dikeluarkan, untuk memberikan notis bertulis tentang pindaan tersebut dengan sertamerta kepada Pengarah.

(3) Mana-mana orang yang melanggar subseksyen (1) atau subseksyen (2) adalah bersalah kerana melakukan satu kesalahan: Hukuman, penjara 3 bulan dan denda \$4,000.

***Bilangan maksimum penumpang***

72. (1) Bilangan maksimum penumpang yang dibenarkan diangkut pada satu-satu masa dalam sesebuah kenderaan yang digunakan dibawah lesen yang dikeluarkan dibawah perenggan (a) hingga (b) termastk seksyen 59 hendaklah ditentukan oleh pemeriksa yang dilantik dibawah

seksyen 3, dan hendaklah ditentukan dalam lesen tersebut dan hendaklah dicat pada kenderaan tersebut pada kedudukan yang mudah dibaca dan dilihat seperti yang mungkin ditetapkan.

(2) Untuk tujuan subseksyen (1), kanak-kanak yang berumur dibawah 5 tahun dan tidak menggunakan tempat duduk, tidak boleh dikira sebagai satu orang, dan 3 orang kanak-kanak yang masing-masing berumur lebih daripada 5 tahun tetapi dibawah 10 tahun hendaklah dikira sebagai 2 orang.

(3) Jika didalam apa-apa kenderaan perkhidmatan awam, terdapat bilangan penumpang yang melebihi bilangan yang dibenarkan, maka pemandu kenderaan tersebut dan konduktornya, jika ada, adalah bersalah kerana melakukan satu kesalahan: Hukuman, penjara satu bulan dan denda \$2,000.

(4) Mana-mana orang, apabila dikehendaki oleh konduktor atau pemandu kenderaan perkhidmatan awam supaya tidak memasuki kenderaan tersebut atau keluar dari kenderaan tersebut, tetapi memasuki atau cuba memasuki, atau ingkar keluar dari kenderaan tersebut, apabila kenderaan tersebut sedang mengangkut bilangan maksimum penumpang yang dibenarkan, tidak termasuk penumpang yang dikehendaki supaya jangan masuk atau yang dikehendaki supaya keluar, adalah bersalah kerana melakukan satu kesalahan: Hukuman, penjara satu bulan dan denda \$2,000.

***Pentaksahan kontrak setakat yang mengehendkan liabiliti yang berkaitan dengan kematian atau kecederaan penumpang***

73. Apa-apa kontrak pengangkutan penumpang didalam kenderaan perkhidmatan awam, setakat kenderaan didakwa menafikan atau mengehendkan liabiliti mana-mana orang yang berkaitan dengan apa-apa tuntutan yang mungkin dibuat terhadap orang tersebut yang berkaitan dengan kematian penumpang atau kecederaan badan pada penumpang semasa penumpang diangkut, naik atau turun dari kenderaan, atau didakwa mengenakan apa-apa syarat yang berkaitan dengan penguatkuasaan apa-apa liabiliti tersebut, adalah tidak sah.

***Larangan penggunaan kenderaan tidak berlesen sebagai kenderaan perkhidmatan awam***

74. (1) Apa-apa kenderaan bermotor, yang berkaitan dengannya terdapat alasan yang munasabah bahawa apa-apa kesalahan terhadap seksyen 56 telah dilakukan, boleh ditangkap oleh pegawai polis yang sekurang-kurangnya berpangkat Asisten Superintenden.

(2) Apabila kenderaan telah dirampas dibawah subseksyen (1), pegawai polis yang sekurang-kurangnya berpangkat Asisten superintenden, mengikut budi bicaranya, boleh memulangkan kenderaan tersebut kepada tuan punya kenderaan itu untuk sementara waktu atas jaminan yang diberikan sehingga memuaskan hati pegawai polis tersebut bahawa kenderaan itu akan diserahkan balik kepadanya apabila diminta. Selain hukuman yang dikenakan dibawah seksyen 56, Mahkamah yang menyabitkan kesalahan yang dilakukan oleh pesalah boleh memerintahkan supaya mana-mana kenderaan yang dirampas dibawah subseksyen (1) yang digunakan dalam melakukan kesalahan tersebut dirampas. Jika Mahkamah tidak memerintahkan mana-mana kenderaan tersebut dirampas, ia hendaklah memerintahkan supaya kenderaan tersebut dilepaskan daripada dirampas.



(3) Jika tiada pendakwaan dibuat berkaitan dengan apa-apa kenderaan bermotor yang dirampas dibawah subseksyen (1), maka kenderaan tersebut, melainkan telah dilepaskan sejak awal, hendaklah dilepaskan apabila tamat tempoh satu bulan dari tarikh perampasannya.

### ***Anggapan***

75. Dalam apa-apa prosiding untuk kesalahan di bawah Bahagian VII, setakat prosiding itu perlu untuk menentukan kesalahan yang diperuntukkan, hendaklah dianggap sedemikian sehingga dapat dibuktikan sebaliknya –

(a) bahawa orang atau barangan yang diangkut dalam kenderaan bermotor adalah untuk sewa atau ganjaran;

(b) bahawa penumpang yang berada didalam kenderaan bermotor sedang diangkut sebagai balasan untuk bayaran berasingan yang dibuat oleh mereka;

(c) bahawa kenderaan bermotor bukannya kenderaan yang berkaitan dengannya apa-apa lesen di bawah Bahagian VII telah dikeluarkan;

(d) bahawa mana-mana orang bukan pemilik lesen yang dikeluarkan dibawah peruntukan Bahagian VII yang berkaitan dengan kenderaan bermotor;

(e) bahawa mana-mana orang ialah tuan punya kenderaan bermotor; dan

(f) bahawa mana-mana orang ialah pemilik lesen dibawah Bahagian VII.

## **BAHAGIAN VIII**

### **SIJIL KELAYAKAN**

#### ***Sijil kelayakan***

76. (1) Kenderaan perkhidmatan awam atau kenderaan berat tidak boleh digunakan di mana-mana jalan di mana-mana kawasan yang dikawal melainkan terdapat sijil sah yang berkuatkuasa berkaitan dengan kenderaan tersebut (kemudian dari ini dinamakan sebagai sijil kelayakan fizikal) yang dikeluarkan oleh pemeriksa; dan sijil kelayakan tersebut hendaklah dibawa pada bila-bila masa di atas kenderaan yang untuknya sijil tersebut dikeluarkan.

(2) Sijil kelayakan hendaklah menyatakan bahawa kenderaan yang untuknya sijil tersebut dikeluarkan mematuhi apa-apa syarat tentang kelayakan yang ditetapkan pada masa pengeluarannya dan bahawa kenderaan tersebut dari segala segi layak digunakan mengikut kegunaannya.

(3) Untuk tujuan seksyen ini, sijil kelayakan sah untuk tempoh yang tidak melebihi 2 tahun dari tarikh pengeluarannya seperti yang mungkin diluluskan oleh pemeriksa.

(4) Bayaran seperti yang mungkin ditetapkan hendaklah dikenakan untuk pemeriksaan sijil kelayakan.

(5) (a) Mana-mana Pegawai Melesen, di mana-mana kawasan yang dikawal yang digunakan oleh kenderaan perkhidmatan awam atau kenderaan berat, yang mempunyai alasan untuk mempercayai bahawa kenderaan tersebut tidak lagi layak untuk digunakan mengikut kegunaannya, boleh memerintahkan supaya kenderaan tersebut dibawa untuk diperiksa oleh pemeriksa pada masa dan di tempat yang ditentukan, dan jika perintah tersebut tidak dipatuhi, maka Pegawai Melesen itu, mengikut budi bicaranya, boleh melarang penggunaan kenderaan itu sehingga perintah tersebut dipatuhi.

(b) Jika apabila diperiksa, kenderaan perkhidmatan awam tersebut didapati tidak layak digunakan mengikut kegunaannya, maka Pegawai Melesen hendaklah melarang penggunaan kenderaan tersebut sehingga semua pembaikan, pelarasan atau pindaan yang memuaskan hati pemeriksa telah dilaksanakan.

(6) Apabila pemeriksa mendapati kenderaan perkhidmatan awam atau kenderaan berat di mana-mana kawasan yang dikawal tidak layak digunakan oleh sebab kerosakan yang boleh dibaiki, maka selepas memeriksa kenderaan tersebut, pemeriksa tersebut hendaklah membuat laporan bertulis yang lengkap tentang semua kerosakan tersebut dan hendaklah memberikan satu salinan laporan itu kepada tuan punya kenderaan tersebut; dan selepas itu jika semua kerosakan tersebut dibaiki sehingga memuaskan hati pemeriksa tersebut, maka dia hendaklah mengeluarkan sijil kelayakan.

Dengan syarat bahawa jika selepas memeriksa kenderaan tersebut untuk memastikan kerosakan tersebut telah dibaiki, pemeriksa mendapati apa-apa kerosakan selanjutnya yang kelihatan atau yang berlaku selepas pemeriksaan yang terdahulu, dia hendaklah mengarahkan tuan punya kenderaan tersebut membaiki kerosakan selanjutnya itu sebelum mengeluarkan sijil kelayakan, dan bayaran selanjutnya, seperti yang mungkin ditetapkan, hendaklah dikenakan untuk pemeriksaan kenderaan bagi memastikan sama ada kerosakan selanjutnya itu telah dibaiki atau tidak.

(7) Apabila pemeriksa mendapati kenderaan perkhidmatan awam atau kenderaan berat di mana-mana kawasan yang dikawal tidak layak oleh sebab kerosakan yang tidak dibaiki, maka dia hendaklah memberitahu pengarah dengan sewajarnya dan tanpa kebenaran bertulis oleh pengarah, tuan punya kenderaan tersebut tidak boleh membuat permohonan supaya kenderaan tersebut diperiksa oleh mana-mana pemeriksaan lain.

(8) Pemeriksa, pada bila-bila masa atas pengemukaan kuasanya jika dikehendaki, mempunyai hak untuk memasuki dan memeriksa apa-apa kenderaan perkhidmatan awam atau kenderaan berat, dan untuk tujuan itu, boleh menghendaki mana-mana kenderaan tersebut diberhentikan, dan pada bila-bila masa, dengan mengambil kira sewajarnya tentang keadaan kes, boleh memasuki mana-mana premis yang dia mempunyai alasan untuk mempercayai bahawa mana-mara kenderaan perkhidmatan awam atau kenderaan berat disimpan di situ.

(9) Jika, setelah pemeriksaan dibuat dibawah subseksyen yang terakhir sebelum ini, pemeriksa berpuas hati bahawa dia perlu berbuat demikian, dengan tidak menyentuh subseksyen (3), dia boleh mengarahkan supaya kenderaan tersebut dibawa keluar dari jalan dengan serta-merta, atau boleh mengeluarkan arahan yang menghadkan penggunaan kenderaan tersebut seperti yang mungkin difikirkan wajar olehnya, dan pemeriksa hendaklah memberitahu pengarah tentang perintah atau arahan tersebut dengan serta-merta.

(10) Keputusan pemeriksa bahawa kenderaan perkhidmatan awam atau kenderaan berat layak digunakan adalah muktamad. Keputusannya bahawa kenderaan tersebut tidak layak untuk digunakan atau hendaklah tertakluk kepada pengesahan yang melibatkan penggunaan tersebut, jika mana-mana orang yang terkilan menghendaki sedemikian, adalah tertakluk kepada pengesahan oleh Pengarah, yang boleh mengesahkan ketidaklayakan tersebut, atau boleh membuat apa-apa perintah atau boleh memberikan apa-apa arahan seperti yang dibenarkan oleh seksyen ini.

(11) Mana-mana orang yang –

(a) menyebabkan atau membenarkan penggunaan mana-mana kenderaan semasa larangan dikenakan dibawah subseksyen (5) berkuatkuasa;

(b) menghalang mana-mana pemeriksa menjalankan tugasnya atau

(c) gagal mematuhi apa-apa perintah atau arahan yang diberikan kepadanya dibawah subseksyen (9) atau (10);

adalah bersalah kerana melakukan satu kesalahan: Hukuman, penjara 3 bulan dan denda \$4,000.

## BAB IX

### LALU LINTAS DI JALAN

#### *Kuasa untuk menghadkan lalu lintas*

77. Menteri boleh, melalui perintah yang ditandatangani dalam warta, –

(a) melarang sepenuhnya atau di jalan tertentu atau di sebahagian daripadanya, penggunaan apa-apa kenderaan daripada jenis tertentu yang pada pendapatnya mungkin menyebabkan jalan menjadi haus dan lusuh secara berlebihan, atau berbahaya atau menyusahkan orang awam;

(b) melarang atau menghadkan penggunaan apa-apa kenderaan atau apa-apa kelas kenderaan di jalan tertentu di mana-mana kawasan, sama ada secara am atau pada waktu tertentu;

(c) membenarkan penyenggaraan yang sedang berkuatkuasa bagi apa-apa tempoh yang tidak melebihi 3 bulan bagi mana-mana perintah yang dibuat di bawah seksyen 78; atau

(d) secara am menghadkan atau mengawal penggunaan kenderaan dengan cara yang perlu dilakukan mengikut keadaan.

***Kuasa untuk menghadkan lalu lintas dan sebagainya, untuk sementara waktu Penggal 50***

78. (1) Tanpa menjejaskan kewajipan yang dipertanggungjawabkan kepada Pasukan Polis Diraja Brunei dibawah Akta polis Diraja Brunei (Penggagal 50), dan kepada seksyen 188 Kanun Hukuman Jenayah (Penggagal 22), pihak berkuasa yang kompeten, apabila pihak berkuasa tersebut menganggap tindakan tersebut perlu atau wajar, boleh

- (a) mencegah bahaya kepada orang awam;
- (b) mencegah kerosakan atau barangan di mana-mana jalan; atau
- (c) menjaga ketenteraman atau mengawal lalu lintas;

melalui perintah yang ditampal dengan cara yang mudah dilihat dan dengan cara lain yang pada pihak berkuasa tersebut dianggap sebagai membawa perintah tersebut kepengetahuan orang yang mungkin terjejas olehnya, boleh mengawal penggunaan mana-mana jalan atau sebahagian daripadanya oleh lalu lintas atau oleh apa-apa jenis lalu lintas dan tanpa menjejaskan keluasan makna peruntukan sebelum ini, boleh menentukan laluan, jalan masuk dan jalan keluar yang boleh digunakan oleh lalu lintas atau oleh apa-apa jenis lalu lintas pada bila-bila masa atau masuk dan keluar dari mana-mana tempat awam dan tempat yang ditentukan (termasuk tanah yang diberi milik, apabila dibenarkan oleh tuan punya) di tempat yang lalu lintas atau apa-apa jenis lalu lintas boleh diletakkan atau disimpan.

***Specification of Marking Dimensions***  
*(Guidelines for the Marking Shape and Mounting Requirements)*

## **1. Scope**

- 1.1. These provisions apply to the approval of retro-reflective markings used to increase the visibility and recognition for heavy and long vehicles and their trailers.
- 1.2. This Regulation applies to retro-reflective markings for vehicles of category Specified by Motor Transport Licensing Authority, Ministry of Communication, Brunei Darussalam.
- 1.3. The same rule applies for tractors, semi-trailers and other vehicle combinations.

## **2. Side and Rear Marking with strips**

### **2.1. General**

- 2.1.1. The markings shall be made of strips of retro-reflective material.
- 2.1.2. Retro-reflective marking materials installed on vehicles may be made up of an element or several elements preferably continuously, parallel or as close as possible parallel to the ground. The same rule applies for tractors, semi-trailers and other vehicle combinations. A combination of vehicles and trailers marked and unmarked in the sense of this Regulation is discouraged.
- 2.1.3. The mounting of the markings should identify as close as possible the entire length and width of the vehicle. "Entire" means at least 80 per cent of the length and/or width.
- 2.1.4. In case of non-continuous strips the distance between single elements should be as small as possible and should not exceed 50 per cent of the shortest element length.
- 2.1.5. Retro-reflective marking materials shall have a minimum height above the ground of at least 250 mm and a maximum height of 1500 mm. However, **2100** mm may be accepted in cases where technical conditions forbid the compliance with the maximum value of 1500 mm.
- 2.1.6. The distance from the edges should not more than 300 mm and the distance apart between two retro-reflectors should not less than 1000 mm.

### **2.2. Dimensions**

- 2.2.1. The width of a side and/or rear marking material shall be 50 mm +10/-0 mm.
- 2.2.2. The minimum length of an element of a retro-reflective marking material shall be such that at least one approval mark is visible.

### 3. Colorimetric Specifications

- 3.1. Retro-reflective marking materials shall be either Red or yellow. Distinctive markings and/or graphics may be of any colour.
- 3.2. When measured with a spectrophotometer in accordance with the provisions of CIE document No. 15 (1971) and illuminated with the CIE Standard illuminant D65 at an angle of 45 to the normal and viewed along the normal (45/0 geometry), the colour of the material in new condition shall be located within the area defined by the chromaticity coordinates in table 1 and comply with the luminance factor  $\beta$ .

### 4. Contour Marking

- 5.1. The mounting of the contour markings should identify as close as possible the overall shape of the vehicle to the side and rear.
- 5.2. In case of non-continuous strips, the distance between single elements should be as small as possible and should not exceed 50 per cent of the shortest element length.
- 5.3. The lower part of the retro-reflective marking materials should have a minimum height above the ground of at least 250 mm and a maximum height of 1500 mm.

### 5. Examples of Retro-Reflective Markings

- 6.1 Examples of retro-reflective markings are shown in **Annex 1**.
- 6.2 Contour markings installed on the rear of vehicles may be red in colour.
- 6.3 Contour markings installed on the sides of vehicles shall be yellow in colour.
- 6.4 The distance between the retro-reflective marking materials fitted to the rear of a vehicle and each obligatory stop lamp should be greater than 200 mm.
- 6.5 Retro-reflective marking materials installed on vehicles may be made up of an element or several elements preferably continuously, parallel or as close as possible parallel to the ground.
- 6.6 *Each marking shall carry at least one approval mark, which consists of the letter "E", imprinted legibly and permanently on it. A sample of the approval mark for markings that comply with the UN ECE Regulation No.104 is shown below:*

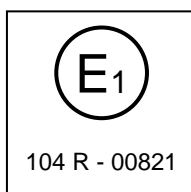

## 6. Penalties

Section 56 (1) of Road Traffic Act Chapter 68, Subject to the provision of this Part, no person shall on any road in any regulated area, use a motor vehicle, or cause or permit a motor vehicle to be used, as a public service vehicle unless there is in force, in respect of such vehicle, a valid licence granted under this Part authorising such use, or otherwise than in accordance with such licence and ***any conditions attached thereto***; and if he does so he shall be guilty of an offence: Penalty, imprisonment for 6 months and a fine of \$10,000:

## SURAT PENGAKUAN

Yang Mulia  
Pengerusi,  
Lembaga Melesen Pengangkutan Bermotor  
Ibu Pejabat Jabatan Pengangkutan Darat  
Beribi Jalan Gadong BE110  
Negara Brunei Darussalam

**Tuan,**

Berhubung dengan kebenaran Lesen Sewa & Upah (S) yang diberikan kepada \*saya/\*syarikat saya merujuk kepada surat Tuan bilangan MTLA/S/0000 bertarikh 00/00/0000 sukacita memaklumkan bahawa saya telahpun membaca dan memahami syarat-syarat Lesen yang disertakan bersama Surat Sijil Lesen tersebut. Dengan ini \*saya/\*syarikat saya mengaku akan menguruskan dan mengusahakan sendiri perkhidmatan \*kenderaan/\*kenderaan-kenderaan berkenaan. \*Saya/\*Syarikat saya bersetuju menerima dan mematuhi syarat-syarat yang dikenakan.

Jika Lembaga mendapati \*kenderaan/\*kenderaan-kenderaan yang dikeluarkan lesen itu **TIDAK** diusahakan *atau* diuruskan *atau* melanggar peruntukan Undang-Undang Akta Lalu Lintas Jalan Penggal 68 dan Peraturan-Peraturan Lalu Lintas Jalan Raya dan mana-mana perintah, notis, peraturan-peraturan dan aturan- aturan yang berkaitan dengannya dan syarat- syarat Lembaga oleh \*saya/\*syarikat saya maka Lesen berkenaan akan **DIBATALKAN** dengan serta merta.

Nama pemilik Lesen : Nama Syarikat

Tandatangan : .....

.....  
(Nama orang yang menandatangani jika Lesen atas nama syarikat)

Tarikh : ..... / ..... / .....

**PERINGATAN:** (\*Potong yang tidak berkenaan)

Pengeluaran Lesen Kenderaan Perkhidmatan Awam dan Francais oleh Lembaga Melesen Pengangkutan Bermotor adalah berasaskan butir-butir dan pengakuan-pengakuan yang diterima melalui borang permohonan dan temuduga. Lembaga Melesen Pengangkutan Bermotor akan mengambil tindakan bersesuaian jika didapati butiran dan pengakuan-pengakuan itu tidak benar.



**Lembaga Melesen Pengangkutan Bermotor  
Kementerian Perhubungan  
Negara Brunei Darussalam**

**Tatacara Permohonan Kebenaran Lintas-Batas**

**Peringatan Kepada Pemohon:**

1. Bayaran B\$5.00 bagi setiap kenderaan hendaklah dijelaskan di:

**Urusetia Lembaga Melesen Pengangkutan Bermotor  
Tingkat 2, Ibu Pejabat Jabatan Pengangkutan Darat,  
Jalan Gadong Beribi BE1110,  
Negara Brunei Darussalam**

2. Agensi-agensi Kerajaan (termasuk Universiti atau Kolej) adalah DIKECUALIKAN dari pembayaran.
3. Permohonan hendaklah dihadapkan **satu (1) bulan sebelum tarikh perjalanan atau tamat tempoh kebenaran MTLA (*Vehicle Permit*)**.

**Dokumen Yang Perlu Disertakan:**

1. **Surat permohonan** hendaklah menyatakan dengan jelas perkara-perkara berikut:
  - a. Jenis kebenaran yang dipohonkan iaitu:
    - i. Keluar Negeri (bagi kenderaan yang berdaftar di Negara Brunei Darussalam sahaja);
    - ii. Memasuki Negara Brunei Darussalam atau *INTER-STATE*;
    - iii. Melalui Negara Brunei Darussalam atau *TRANSIT*.
  - b. Nombor pendaftaran kenderaan.
  - c. Tarikh pergi dan balik yang dipohonkan.
  - d. Senarai barangan yang akan dibawa, serta.
  - e. Maklumat-maklumat lain.
  - f. Ditandatangani oleh pemilik atau pengurus syarikat dan chop syarikat.
2. Salinan Sijil Pendaftaran Syarikat atau Perniagaan (bagi permohonan pertama sahaja).
3. Bagi **Kenderaan Pengangkutan Penumpang**:
  - a. Surat tempahan atau pengesahan dari penyewa.
  - b. Jadual atau program perjalanan yang mengandungi waktu-waktu perjalanan, tempat tinggal, tempat yang dikunjungi, jadual giliran pemandu dan penyediaan pemandu pelancong.

- c. Senarai penumpang (*Passenger Manifest*) yang mengandungi nama, nombor passport dan tarikh mansuh passport.
  - d. Senarai nama pemandu (termasuk pemandu kedua) yang mengandungi nama, nombor passport dan tarikh mansuh passport.
  - e. Salinan lesen memandu pemandu (termasuk pemandu kedua) yang masih sah laku.
  - f. Perlindungan insurans hendaklah termasuk perlindungan penumpang.
  - g. Salinan Rekod Penyelenggaraan Kenderaan (*Vehicle Maintenance Record*) bagi tiga bulan kebelakangan.
4. Bagi kenderaan yang berdaftar di **Negara Brunei Darussalam**:
- a. Salinan terkini Kad Pendaftaran Kenderaan (*Blue Card*) berkenaan (Muka hadapan dan belakang).
  - b. Salinan Perlindungan Insurans bagi kenderaan berkenaan.
  - c. Salinan Kontrak atau Perjanjian, Surat Tawaran, Invois, *Delivery Order* dan sebagainya (sertakan dokumen yang berkaitan sahaja).
  - d. Surat Kebenaran dari agensi Kerajaan yang berkaitan (seperti import atau eksport hasil laut, import atau eksport hasil pertanian, ternakan hidup dan sebagainya).
  - e. Lesen Persendirian (P) hanya dibenarkan bagi *TRANSIT* ke/atau/dari Daerah Temburong sahaja dan adalah dikehendaki menyertakan salinan kontrak atau perjanjian yang berkaitan.
5. Bagi kenderaan yang berdaftar di **Negara Malaysia**:
- a. Salinan terkini Perakuan Pendaftaran Kenderaan berkenaan (Muka hadapan dan belakang).
  - b. Salinan Perlindungan Insurans (termasuk perlindungan di Negara Brunei Darussalam) bagi kenderaan berkenaan.
  - c. Surat sokongan asal memasuki atau melalui Negara Brunei Darussalam dari Lembaga Pelesenan Kenderaan Perdagangan Malaysia (Sabah atau Sarawak) atau Kementerian Pelancongan Malaysia.
  - d. Salinan Lesen yang dikeluarkan oleh Lembaga Pelesenan Kenderaan Perdagangan Malaysia (Sabah atau Sarawak) atau Kementerian Pelancongan Malaysia:
    - i. Lesen Pembawa A atau C – bagi permohonan melalui Negara Brunei Darussalam (*Transit*).
    - ii. Lesen Pembawa A – bagi permohonan memasuki Negara Brunei Darussalam (*Special Approval*).
    - iii. Lesen Bas Sekolah, Bas Ekspres, Bas Catar dan sebagainya.

- iv. Lesen Bas Persiaran.
  - v. Bagi kenderaan yang tidak memegang sebarang lesen hendaklah menyertakan surat sokongan asal dari Jabatan Pengangkutan Jalan (JPJ).
  - e. Salinan Kontrak atau Perjanjian, Surat Tawaran, Invois, Delivery Order dan sebagainya (sertakan dokumen yang berkaitan sahaja).
  - f. Surat Kebenaran dari agensi Kerajaan yang berkaitan (seperti eksport hasil laut, hasil pertanian dan sebagainya).
6. Bagi kenderaan yang berdaftar di **Republik Indonesia (Kalimantan Barat)**:
- a. Salinan kad pengenalan dan lesen memandu pemohon dan/atau pemandu.
  - b. Salinan Buku Pemilik Kenderaan Bermotor.
  - c. Salinan terkini Surat Tanda Nomor Kenderaan Bermotor.
  - d. Salinan terkini Surat Ketetapan Pajak Daerah PKB/BBN-KB dan SWDKLLJ.
  - e. Salinan Buku Uji Berkala Kenderaan.
  - f. Salinan Perlindungan Insurans (perlindungan di Negara Brunei Darussalam) bagi kenderaan berkenaan termasuk perlindungan bagi penumpang.
  - g. Salinan Kontrak/Perjanjian diantara agensi tenaga kerja di Indonesia dengan agensi tenaga kerja di Negara Brunei Darussalam, termasuk:
    - i. Salinan Sijil Pendaftaran Nama-Nama Syarikat Seksyen 16 dan Sijil Pendaftaran Nama-Nama Perniagaan Seksyen 17.
    - ii. Salinan Lesen Agensi Pekerjaan (bagi agensi tenaga kerja di Negara Brunei Darussalam) yang dikeluarkan oleh Jabatan Buruh.
  - h. Salinan Kontrak/Perjanjian diantara pemilik kenderaan dengan agensi tenaga kerja di Indonesia.
  - i. Salinan Surat Dispensasi Izin Lintas Batas bagi Angkutan Khusus Antar Jemput Tenaga Kerja Indonesia yang dikeluarkan oleh Dinas Perhubungan, Komunikasi dan Informatika.
  - j. Salinan Surat Izin Pengerahan (bagi agensi tenaga kerja di Indonesia) yang dikeluarkan oleh Departemen Tenaga Kerja dan Transmigrasi R.I.

## SYARAT-SYARAT KEBENARAN PERMIT KENDERAAN

1. Kenderaan yang dibenarkan hendaklah mematuhi Akta Lalu Lintas Jalan Raya Penggal 68 dan Peraturan-Peraturan Lalu Lintas Jalan Raya serta peraturan-peraturan yang berkaitan yang berkuatkuasa di Negara Brunei Darussalam;
2. Kenderaan yang dibenarkan hendaklah mempunyai perlindungan insurans yang sahlaku di Negara Brunei Darussalam;
3. Kenderaan yang tidak berdaftar di Negara Brunei Darussalam tidak dibenarkan untuk bermalam di negara ini kecuali kenderaan pengangkutan penumpang yang telah diberikan kebenaran oleh Lembaga Melesen Pengangkutan Bermotor;
4. Kenderaan yang dibenarkan dimestikan membawa *Advance Warning Triangle*;
5. Sebarang kerosakan keatas kenderaan yang dibenarkan yang boleh menyebabkan penangguhan penghantaran barangan atau penumpang hendaklah dimaklumkan melalui Pusat Panggilan Talian Darussalam 123;
6. Kenderaan yang dibenarkan hendaklah dipandu oleh pemandu (termasuk pemandu kedua) yang berkelayakan dan memegang kelas lesen memandu yang bersesuaian dan sahlaku;
7. Dua orang pemandu adalah dimestikan bagi semua perjalanan lintas batas bagi mengelakkan keletihan pemandu (*driver fatigue*);
8. Kenderaan pengangkutan penumpang hendaklah dilengkapi dengan sistem brek bantu (*auxiliary brake system*), alat kotak hitam (*black box*) dan tali pinggang keselamatan bagi semua penumpang;
9. Kenderaan pengangkutan penumpang yang dibenarkan hendaklah dilengkapi dengan alat-alat pertolongan kecemasan (*First Aid Kit*) dan pemadam api untuk kegunaan semasa kecemasan;
10. Kenderaan pengangkutan penumpang tidak dibenarkan untuk membawa barangan am termasuk barangan yang mudah rosak (*perishable goods*) bagi tujuan perdagangan atau perniagaan kecuali barangan peribadi penumpang (*passenger personal effects*) sahaja;
11. Kenderaan pengangkutan penumpang yang dibenarkan hendaklah menurunkan penumpang di tempat-tempat yang telah ditetapkan oleh Lembaga Melesen Pengangkutan Bermotor sahaja;
12. Kenderaan pengangkutan penumpang yang tidak berdaftar di Negara Brunei Darussalam tidak dibenarkan untuk mengambil atau mengangkat mana-mana penumpang dari mana-mana tempat atau daerah di negara ini;
13. Semua kenderaan pengangkutan penumpang dan barangan hendaklah melapor ke Bilik Operasi JPD (Porta Cabin) di Pos-Pos Kawalan bagi pemeriksaan untuk memastikan kelayakan dan keselamatan kenderaan;
14. Berat kenderaan dengan muatan hendaklah tidak melebihi 8 ton/axle dan /atau tidak melebihi jumlah berat dengan muatan yang telah ditetapkan oleh pihak berkuasa seperti yang tertera di badan kenderaan;

15. Semua kenderaan pengangkutan barangan yang dibenarkan melalui (*Transit*) Negara Brunei Darussalam mestilah disegal (*SEAL*) mengikut yang disyaratkan mulai 01 Januari 2003;
16. Kenderaan yang dibenarkan hendaklah menggunakan laluan-laluan yang ditetapkan (*Designated Routes*) sahaja;
17. Waktu operasi Pos-Pos Kawalan JPD adalah seperti berikut:

POS KAWALAN	TEMPOH WAKTU MASUK	WAKTU TERAKHIR KELUAR
Kuala Lurah	6:00 pg hingga 7:00 mlm	10:00 malam
Sungai Tujuh Kuala Belait	6:00 pg hingga 7:00 mlm	10:00 malam
Labu Temburong	6:00 pg hingga 9:00 mlm	10:00 malam
Ujong Jalan Temburong	6:00 pg hingga 9:00 mlm	10:00 malam

18. Kebenaran ini tidak termasuk bagi pengangkutan barangan yang ditegah (*prohibited goods*) dan barangan merbahaya (*dangerous goods*);
19. Permohonan membaharui hendaklah dihadapkan **tiga (3) bulan sebelum tarikh kebenaran berakhir**; dan
20. Lembaga Melesen Pengangkutan Bermotor berhak tidak membaharui kebenaran setelah ianya berakhir dan berhak untuk mengadakan syarat-syarat menurut budi bicaranya, menambah, membatalkan atau mengubah mana-mana butir syarat-syarat kebenaran ini dari masa ke semasa.

**Tatacara Pengendalian Piawai (TPP)**  
*Standard Operating Procedure (SOP)*  
**NEGARA BRUNEI DARUSSALAM**

**1. Kenderaan Komersial & Treler/Bas & Coaches /Commercial Vehicles & Trailer/Bus & Coach**

- 1.1 Insuran kenderaan yang sah dan meliputi perlindungan di Negara Brunei Darussalam/*Valid Motor Vehicle Insurance and covered Brunei Darussalam.*
- 1.2 Lesen Kenderaan dan Treler sah-laku/*Valid Vehicle and Trailer Licence.*
- 1.3 Dilengkapi dengan alat pemadam Api jenis BCF dengan kemuatan 9 litres dan peti ubat kecemasan (Bas & Coaches sahaja) /*Equiped with Fire Extinguisher type BCF and capacity of 9 litres and First Aid Kits (for Busses & Coaches only).*
- 1.4 Dilengkapi dengan tayar ganti dan alat Amaran Segi-tiga Maju/*Equiped with spare tyre and Advance Warning Triangle.*
- 1.5 Alat-alat mekanikal kenderaan diperiksa dan semua berfungsi dengan baik/*All mechanical parts of the vehicle inspected and function.*
- 1.6 Pembinaan, peralatan dan kegunaan kenderaan mestilah mematuhi Akta Lalu Lintas Jalan Raya Penggal 68 dan Peraturan-Peraturan lalu Lintas Jalan Raya Negara Brunei Darussalam/*Constructions, equipment and used of vehicle must obey The Road Traffic Act Chapter 68 and The Road Traffic Regulations of Brunei Darussalam.*
- 1.7 Kaca gelap tidak dibenarkan; Peraturan-Peraturan 18(3) dan (4) Peraturan-Peraturan Lalu Lintas Jalan Raya (Pindaan), 1981/ *Tinted glass is not permitted Regulations 18(3) and (4) of The Road Traffic (Amendment) Regulations, 1981.*

**2. Pemandu/Driver**

- 2.1 Pemegang kelas Lesen Memandu yang sah atau sesuatu lesen memandu yang dikeluarkan dibawah peruntukan-peruntukan yang bersamaan dengan mana-mana undang-undang yang berkuatkuasa dimana-mana negara yang menjadi pihak dalam sesuatu triti /*Valid Class of Driving Licence or equivalent or a driving licence issued under the corresponding provisions of any law in force in any country which is a party to a treaty.*
- 2.2 Tubuh dan anggota badan yang sihat tidak mengidap penyakit kencing manis, darah tinggi, kurang penglihatan dan pendengaran/*Medically Fits free from Diabetes, Hypertension, Vision, Deaf.*
- 2.3 Mempunyai Pas Kerja yang sah bagi tenaga kerja asing/*Valid Work Permit mainly for foreigner man power.*
- 2.4 Berumur tidak kurang 21 tahun seksyen 21(b) Akta Lalu Lintas Jalan Raya Penggal 68/*21 years and above Section 21(b) Road Traffic Act Chapter 68.*

2.5 Mematuhi Akta Lalu Lintas Jalan Raya Penggal 68 dan Peraturan-Peraturan lalu Lintas Jalan Raya Negara Brunei Darussalam dan Peraturan-Peraturan, Perintah, Notis dan Aturan-aturan yang berkaitan dengannya/*Always obey The Road Traffic Act Chapter 68 and The Road Traffic Regulations any relevant Acts, Regulations, Orders, Notices and Rules of Brunei Darussalam.*

### 3. **Kemalangan atau kerosakan kenderaan/Accident or break down**

#### 3.1 **Kemalangan/Accident**

3.1.1 Hubungi talian kecemasan/*Call emergency line.*

3.1.1.1 Ambulan/*Ambulance – 991*

3.1.1.2 Polis/*Police – 993*

3.1.1.3 Bomba dan Penyelamat/*Fire & Rescue – 995*

3.1.2 Mendapatkan bas ganti/*to get replacement bus.*

#### 3.2 **Kerosakan/Break Down**

3.2.1 Berhenti ditempat bahu jalan yang selamat/*to stop at safe nearest hard shoulder.*

3.2.2 Memindah penumpang/*to transfer passengers into next available bus.*

3.2.3 Memindah penumpang di bas terminal yang berdekatan/*to transfer passenger at the nearest bus terminal.*

### 4. **Penumpang/Passenger**

4.1 Menaikan dan menurunkan diperhentian atau bas terminal yang telah dipersetujui didalam memorandum sefahaman yang telah dimetrai/*Picked and alighted at a specified bus stop or terminal as per agreed in the memorandum of understanding that had been signed.*

4.2 Memeriksa dokumen perjalanan setiap penumpang adalah sah-laku/*to inspect passengers passport is valid.*

4.3 Memberi amaran dan peringatan kepada penumpang-penumpang adalah menjadi satu kesalahan membawa masuk barang-barang yang ditegah dan tidak mengistiharkan/*To give advised and warn passengers not to carry restricted items or goods and to declare at the entry point.*

4.4 Jika belaku kematian mengejut seseorang penumpang/*In case of passenger dead.*

4.4.1 Menghubungi hospital melalui talian kecemasan 991/*to Contact hospital via emergency line 991.*

4.4.2 Menghubungi polis melalui talian kecemasan 993/*to contact police via emergency line 993.*

4.4.3 Tutup mayat dengan kain dalam kedudukan kerusi membaring dan selamat/*cover the dead body with blanket with the seat recline and secure.*

4.5 Penumpang didapati menyeludup/*Passenger caught smuggling*

4.5.1 Laporkan kepada pihak berkuasa yang berkaitan/*Lodge a report to relevant authorities.*

4.5.2 Hubungi majikan/*Contact employer.*

## 5. **Denda atau saman Kesalahan**/*Penalty or fine of an offences*

Kesalahan-kesalahan berkaitan dengan Akta Lalu Lintas Jalan Raya Penggal 68 dan Peraturan-Peraturan Lalu Lintas Jalan Raya dan Akta-Akta Negara Brunei Darussalam dan Peraturan-Peraturan, Perintah, Notis dan Aturan-Aturan yang berkaitan dengannya/*Any offences to Road Traffic Act Chapter 68 and Road Traffic Regulation and any relevant Acts, Regulations, Orders, Notice and rules of Brunei Darussalam.*

## 6. **Laluan-Laluan**/*The routes*

6.1 Perlawanan melalui jalan-jalan yang telah ditetapkan dan dibenarkan sahaja Seksyen 48 Akta Lalu Lintas Jalan Raya Penggal 68/*Approved designed routes only section 48 Road Traffic Acts Chapter 68.*

### 6.1.1 **Inter-State (Bas BIMP-EAGA)**

6.1.1.1 Pos Kawalan Sungai Tujuh – Jalan Sungai Tujuh – Jalan Rasau – Jalan Bypass Seria – Jalan Tutong/Seria – Lebuhraya Muara/Tutong – Lebuhraya Tengku – Lebuhraya Hassanal Bolkiah – Jalan Kiarong – Jalan Simpang – Jalan Tasek – Jalan Kianggeh – Jalan McAthur (Berdepanan Malayan Bank) dan sebaliknya/*vice-versa.*

6.1.1.2 (Pos Kawalan Labu – Jalan Labu – Pos Kawalan Ujong Jalan) Pos Kawalan Kuala Lurah – Jalan Kuala Lurah – Jalan Mulaut/Limau Manis – Jalan Bengkurong/Masin – Jalan Tutong – Jalan Raja Isteri Pengiran Anak Seleha – Jalan Sultan – Jalan Bendahara – Jalan Kianggeh – Jalan McAthur (Berdepanan Malayan Bank) dan sebaliknya/*vice-versa.*

### 6.1.2 **Inter-State (Barangan)**

6.1.2.1 Pos Kawalan Sungai Tujuh – Jalan Sungai Tujuh – Jalan Rasau – Jalan Bypass Seria – Jalan Tutong/Seria – Lebuhraya Muara/Tutong – Jalan Jerudong – Jalan Tutong – Jalan Mulaut/Limau Manis – Jalan Kuala Lurah – Pos Kawalan Kuala Lurah (Pos Kawalan Ujong Jalan – Jalan Labu – Pos Kawalan Labu).

6.1.2.1 (Pos Kawalan Labu – Jalan Labu – Pos Kawalan Ujong Jalan) Pos Kawalan Kuala Lurah – Jalan Kuala Lurah – Jalan Mulaut/Limau Manis – Jalan Tutong – Jalan Jerudong – Lebuhraya Muara/Tutong – Jalan Tutong/Seria – Jalan Bypass Seria – Jalan Rasau – Jalan Sungai Tujuh –



Pos kawalan Sungai Tujuh.

- 6.1.2.3 Ferry Terminal Serasa – Jalan Perusahaan – Jalan Muara – Lebuhraya Muara Tutong – menyusur Jalan Jerudong – Jalan Tutong – Jalan Mulaut/Limau Manis – Jalan Kuala Lurah – Pos Kawalan Kuala Lurah.
- 6.1.1.4 Ferry Terminal Serasa – Jalan Perusahaan Serasa – Jalan Muara – Lebuhraya Muara Tutong – Jalan Tutong/Seria – Jalan Bypass Seria – Jalan Rasau – Jalan Sungai Tujuh – Pos Kawalan Sungai Tujuh.

### 6.1.3 *Inter-State (Pasar Negara Brunei Darussalam)*

- 6.1.3.1 Pos Kawalan Sungai Tujuh – Jalan Sungai Tujuh – Jalan Rasau – Jalan Bypass Seria – Jalan Tutong/Seria – Lebu Raya Muara/Tutong – Lebuhraya Tungku – Lebu Raya Hassanal Bolkiah – Pusing Keliling Kiulap – Jalan Pasar Gadong – Pasar Gadong dan sebaliknya/*vice-versa*.
- 6.1.3.2 Pos Kawalan Sungai Tujuh – Jalan Sungai Tujuh – Jalan Rasau – Jalan Bypass Seria – Jalan Tutong/Seria – Lebu Raya Muara/Tutong – menyusur ke Jalan Jerudong – Ke Pasar Jerudong dan sebaliknya/*vice-versa*.
- 6.1.3.3 Pos Kawalan Sungai Tujuh – Jalan Sungai Tujuh – Jalan Rasau – Jalan Bypass Seria – Jalan Tutong/Seria – Lebu Raya Muara/Tutong – Jalan Muara – Pasar Muara dan sebaliknya/*vice-versa*.
- 6.1.3.4 Pos Kawalan Kuala Lurah – Jalan Kuala Lurah – Jalan Mulaut/Limau Manis – Jalan Bengkurong Masin – Jalan Tutong – Jalan Gadong – Jalan Perusahaan Ringgan Beribi – Jalan Babu Raja – Jalan Pasar Gadong – Pasar Gadong dan sebaliknya/*vice-versa*.
- 6.1.3.5 Pos Kawalan Kuala Lurah – Jalan Kuala Lurah – Jalan Mulaut/Limau Manis – Jalan Tutong – Jalan Jerudong – Pasar Jerudong dan sebaliknya/*vice-versa*.
- 6.1.3.6 Pos Kawalan Kuala Lurah – Jalan Kuala Lurah – Jalan Mulaut/Limau Manis – Jalan Tutong – Jalan Jerudong – Lebu Raya Muara/Tutong – Jalan Muara – Pasar Muara dan sebaliknya/*vice-versa*.
- 6.1.3.7 Ferry Terminal Serasa – Jalan Perusahaan – Jalan Muara – Pasar Muara dan sebaliknya/*vice-versa*.
- 6.1.3.8 Ferry Terminal Serasa – Jalan Perusahaan Serasa – Lebu Raya Muara/Tutong – menyusur ke Jalan Jerudong – Ke Pasar Jerudong dan sebaliknya/*vice-versa*.
- 6.1.3.9 Ferry Terminal Serasa – Jalan Perusahaan Serasa – Lebu Raya Muara/Tutong – Lebuhraya Tungku – Lebu Raya Hassanal Bolkiah – Pusing Keliling Kiulap – Jalan Pasar Gadong – Pasar Gadong dan sebaliknya/*vice-versa*.

#### 6.1.4 *Transit*

- 6.1.4.1 Pos Kawalan Sungai Tujuh – Jalan Sungai Tujuh – Jalan Rasau – Jalan Bypass Seria – Jalan Tutong/Seria – Lebuhraya Muara/Tutong – Jalan Jerudong – Jalan Tutong – Jalan Mulaut/Limau Manis – Jalan Kuala Lurah – Pos Kawalan Kuala Lurah (Pos Kawalan Ujong Jalan – Jalan Labu – Pos Kawalan Labu).
- 6.1.4.2 (Pos Kawalan Labu – Jalan Labu – Pos Kawalan Ujong Jalan) Pos Kawalan Kuala Lurah – Jalan Kuala Lurah – Jalan Mulaut/Limau Manis – Jalan Tutong – Jalan Jerudong – Lebuhraya Muara/Tutong – Jalan Tutong/Seria – Jalan Bypass Seria – Jalan Rasau – Jalan Sungai Tujuh – Pos Kawalan Sungai Tujuh.
- 6.1.4.3 Pos kawalan Sungai Tujuh – Jalan Sungai Tujuh – Jalan Rasau – Jalan Bypass Seria – Jalan Tutong/Seria – Lebuhraya Muara/Tutong – Jalan Muara – Jalan Perusahaan – Ferry Terminal Serasa.
- 6.1.4.4 Ferry Terminal Serasa – Jalan Perusahaan Serasa – Jalan Muara – Lebuhraya Muara Tutong – Jalan Tutong/Seria – Jalan Bypass Seria – Jalan Rasau – Jalan Sungai Tujuh – Pos Kawalan Sungai Tujuh.
- 6.1.4.5 Pos Kawalan Kuala Lurah – Jalan Kuala Lurah – Jalan Mulaut/Limau Manis – Jalan Tutong – Jalan Jerudong – Lebuhraya Muara Tutong – Jalan Muara – Jalan Perusahaan – Serasa Ferry Terminal Serasa.
- 6.1.4.6 Ferry Terminal Serasa – Jalan Perusahaan – Jalan Muara – Lebuhraya Muara Tutong – menyusur Jalan Jerudong – Jalan Tutong – Jalan Mulaut/Limau Manis – Jalan Kuala Lurah – Pos Kawalan Kuala Lurah.

#### 7. **Tempat Berehat/Rest and Relex Area** (\*Akan dimaklumkan kemudian)

#### 8. **Permohonan Lintas Batas/Cross Border Application**

*(Rujuk Lampiran 1)*

9. Lembaga Melesen Pengangkutan Bermotor berhak tidak membaharui kebenaran setelah ianya berakhir dan berhak untuk mengadakan syarat-syarat menurut budi bicaranya, menambah, membatalkan atau mengubah mana-mana butir Tatacara Pengendalian Piawai ini dari masa ke semasa *Motor Transport Licensing Authority Brunei Darussalam may, at any time and from time to time in its discretion, add, cancel or vary any of the particulars in this Standard Operating Procedures.*

#### **PERINGATAN/NOTE**

Permohonan hanya akan diprosis setelah bayaran perkhidmatan dijelaskan tunai di Pejabat Urusetia Tingkat 2 Lembaga Melesen Pengangkutan Bermotor / *Application will only be process upon a cash payment received at the 2<sup>nd</sup> Floor Motor Transport Licensing Authority*

*Secreteriat Office.*

9.1 *Telefon/Telephone*

+ 673 2 451979

9.2 *Faksimile/Facsimile*

+ 673 2 452311

9.3 *Nombor Aduan MTLA*

123

9.4 *Alamat eMail/Email address*

*(www.land-transport.gov.bn)*

**10. Alamat Kedutaan/Embassy Address**

10.1 *Kedutaan Besar Republik Indonesia/High Commission of Indonesia.*

10.1.1 *Alamat/address*

Simpang 528  
Kampong Sungai Hancing  
Jalan Muara  
Negara Brunei Darussalam

10.1.2 *Telefon/Telephone*

+ 673 2 330 180 / 2 330 361 / 2 330 445 / 2 330 646 / 2 334 454

10.1.3 *Faksimile/Facsimile*

10.2 *Suruhanjaya Tinggi Malaysia/High Commission of Malaysia .*

10.2.1 *Alamat/address*

No 61 Simpang 336  
Kampong Sungai Akar,  
Jalan Kebangsaan Lama,  
Negara Brunei Darussalam

10.1.2 *Telefon/Telephone*

+ 673 2 381 095 / 2 381 096 / 2 381 097 / 2 381 278 / 2 381 576

10.1.3 *Faksimile/Facsimile*

11. Konsulat Agung/*Consulate General* Negara Brunei Darussalam

11.1 **Konsulat Agung Negara Brunei Darussalam** (*Consulate General of Brunei Darussalam*) Kuching, Sarawak Malaysia

No 325 Lorong Seladah 10  
Jalan Seladah  
93350 Kuching Sarawak

Telefon/*Telephone* – + 6082 456515

Faksimile/*Facsimile* – + 6082 453616

Email – [cgbdksm@tm.net.my](mailto:cgbdksm@tm.net.my)

11.2 **Konsulat Agung Negara Brunei Darussalam** (*Consulate General of Brunei Darussalam*) Kota Kinabalu, Sabah Malaysia

Lot 8 –10  
1st Floor Lorong Grace Square 1  
Jalan Pantai Sembulan  
88100 Kota Kinabalu,  
Sabah , Malaysia

Telefon/*Telephone* – + 6082 456515

Faksimile/*Facsimile* – + 6082 453616

Email – [kakk\\_nbdsabah@hotmail.com](mailto:kakk_nbdsabah@hotmail.com)

12. Lembaga Melesen Pengangkutan Bermotor Negara Brunei Darussalam berhak menurut budi bicaranya, menambah, membatalkan atau mengubah mana-mana butiran didalam Tatacara Pengendalian Piawai ini dari masa ke semasa/*The Licensing Authority may from time to time, after such notice to the holder of any franchise as it may think proper, vary or add to the terms and conditions attached thereto.*

**JALUR PENANDA SISI *RETRO-REFLECTIVE***

**CONTOH (A)**

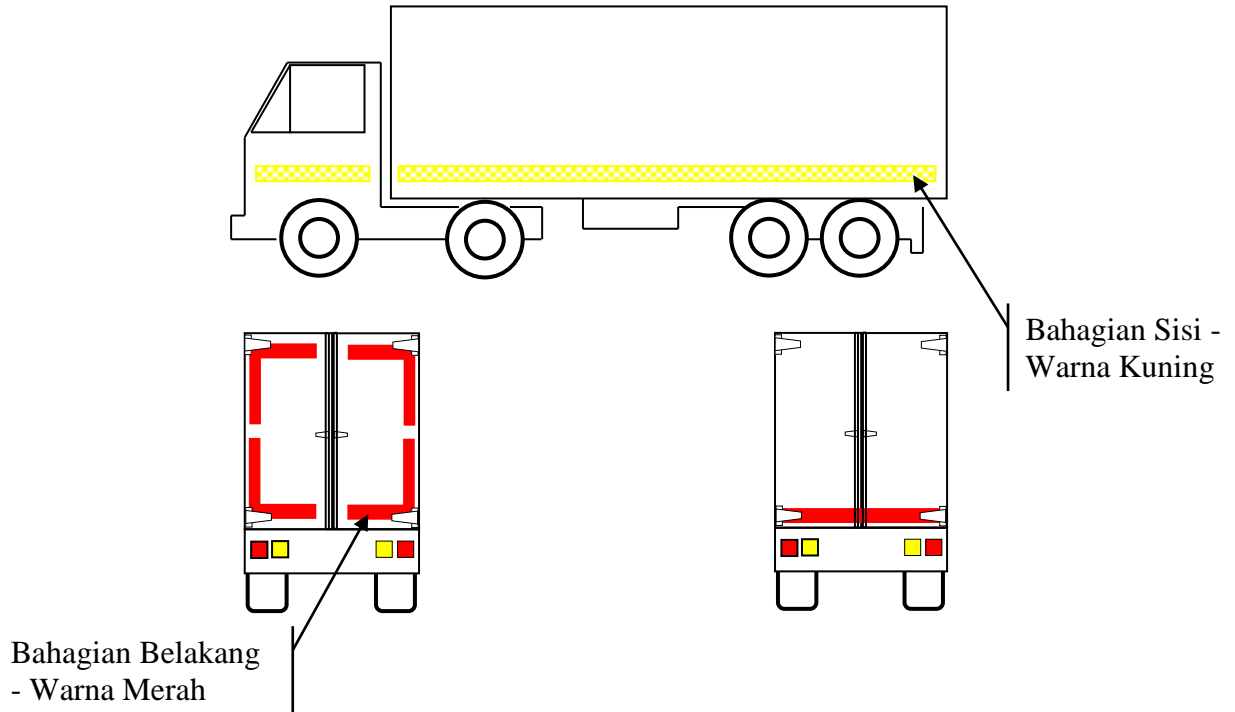

**CONTOH (B)**

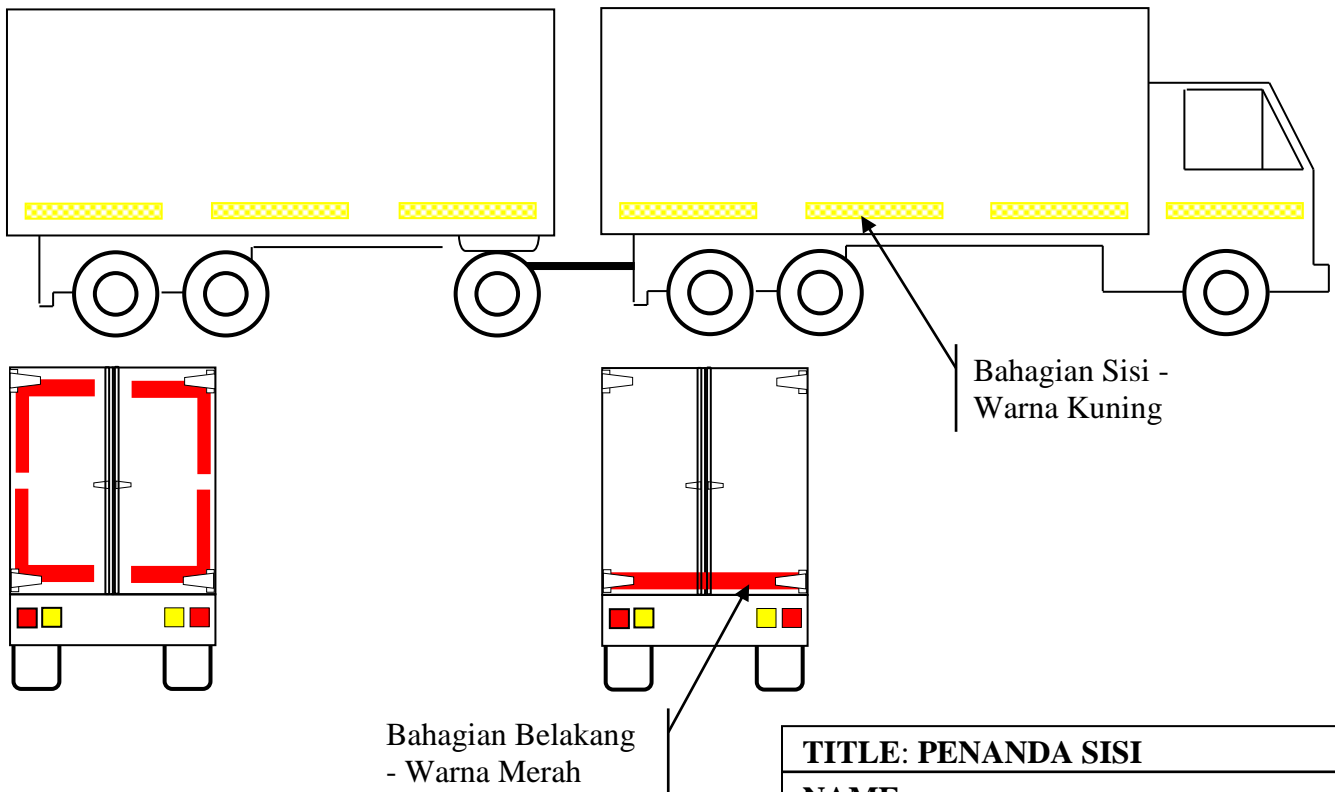

**TITLE: PENANDA SISI**

**NAME:** HAJI MOHAMMAD SYAFIEN YANDOL/ABDULLAH

**SCALE:** **DATE:** 08/06/2011

NO NEED TO MEASURE

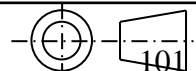

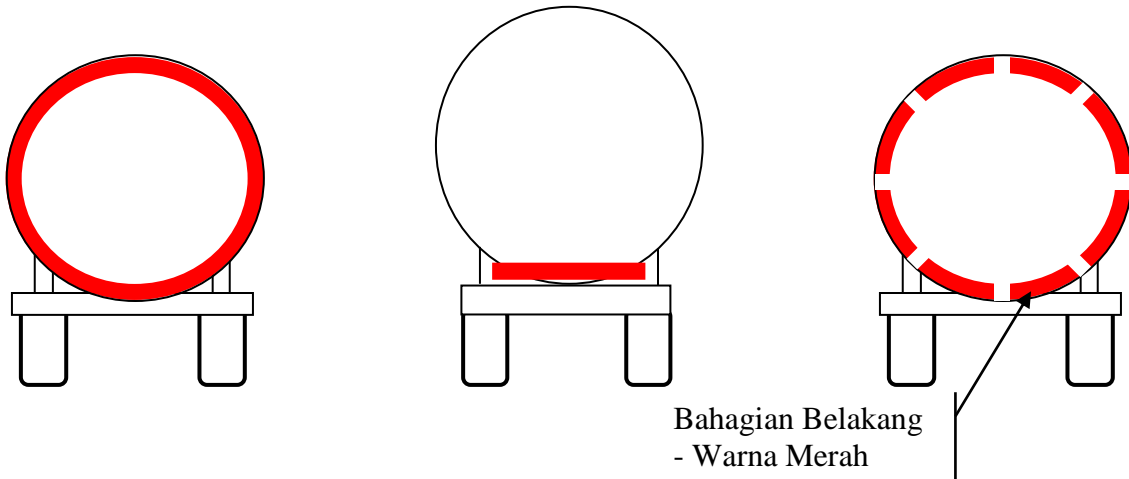
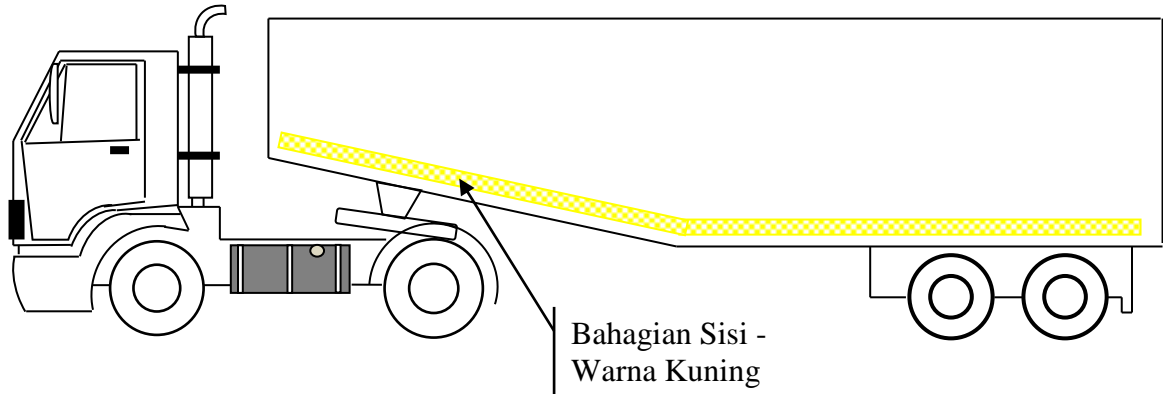

**JALUR PENANDA SISI *RETRO-REFLECTIVE***

**CONTOH (C)**

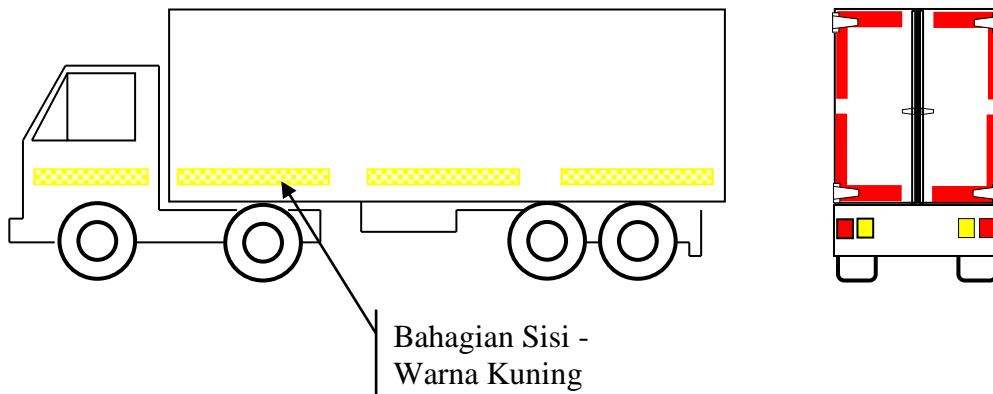

**CONTOH (D)**

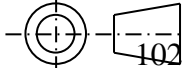

<b>TITLE: PENANDA SISI</b>	
<b>NAME:</b> HAJI MOHAMMAD SYAFIEN YANDOL/ABDULLAH	
<b>SCALE:</b>	<b>DATE:</b> 08/06/2011
NO NEED TO MEASURE	
	

**JALUR PENANDA SISI RETRO-REFLECTIVE**

**CONTOH (E)**

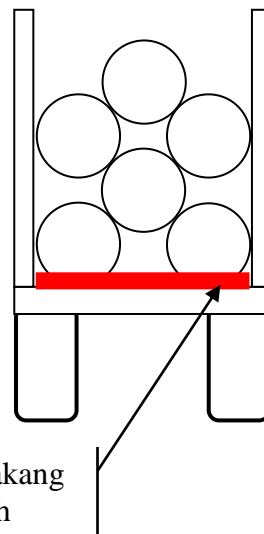
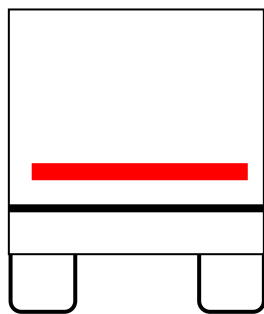
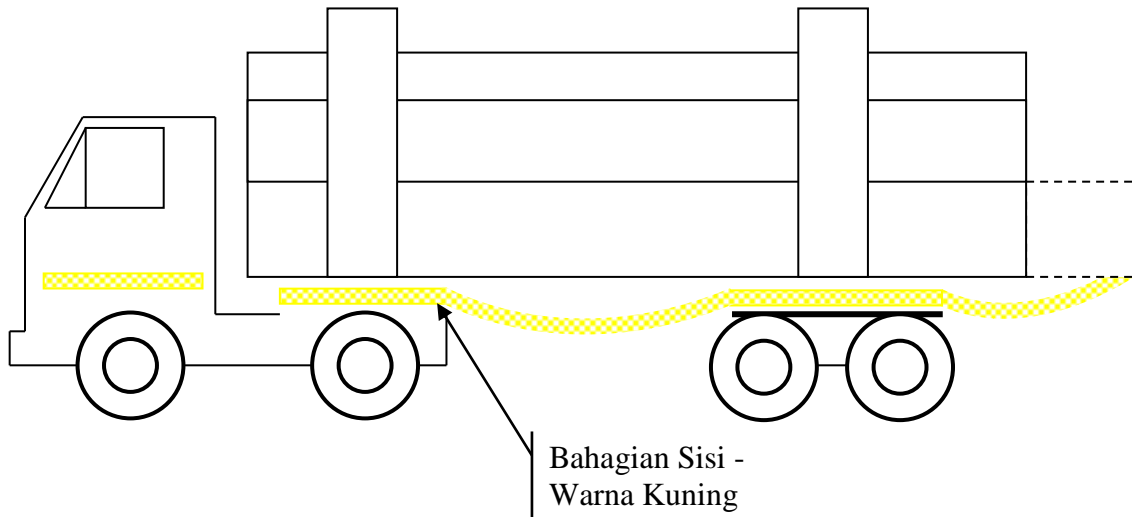

Bahagian Belakang - Warna Merah

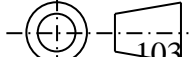
<b>TITLE: PENANDA SISI</b>	
<b>NAME:</b> HAJI MOHAMMAD SYAFIEN YANDOL/ABDULLAH	
<b>SCALE:</b>	<b>DATE:</b> 08/06/2011
NO NEED TO MEASURE	
 LMPB NBD	 103

**JALUR PENANDA SISI RETRO-REFLECTIVE**

**CONTOH (F)**

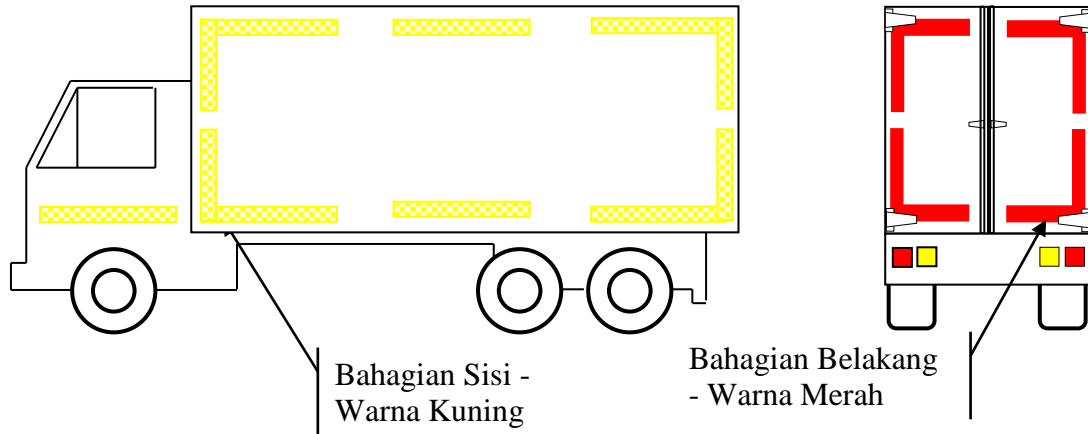

**CONTOH (G)**

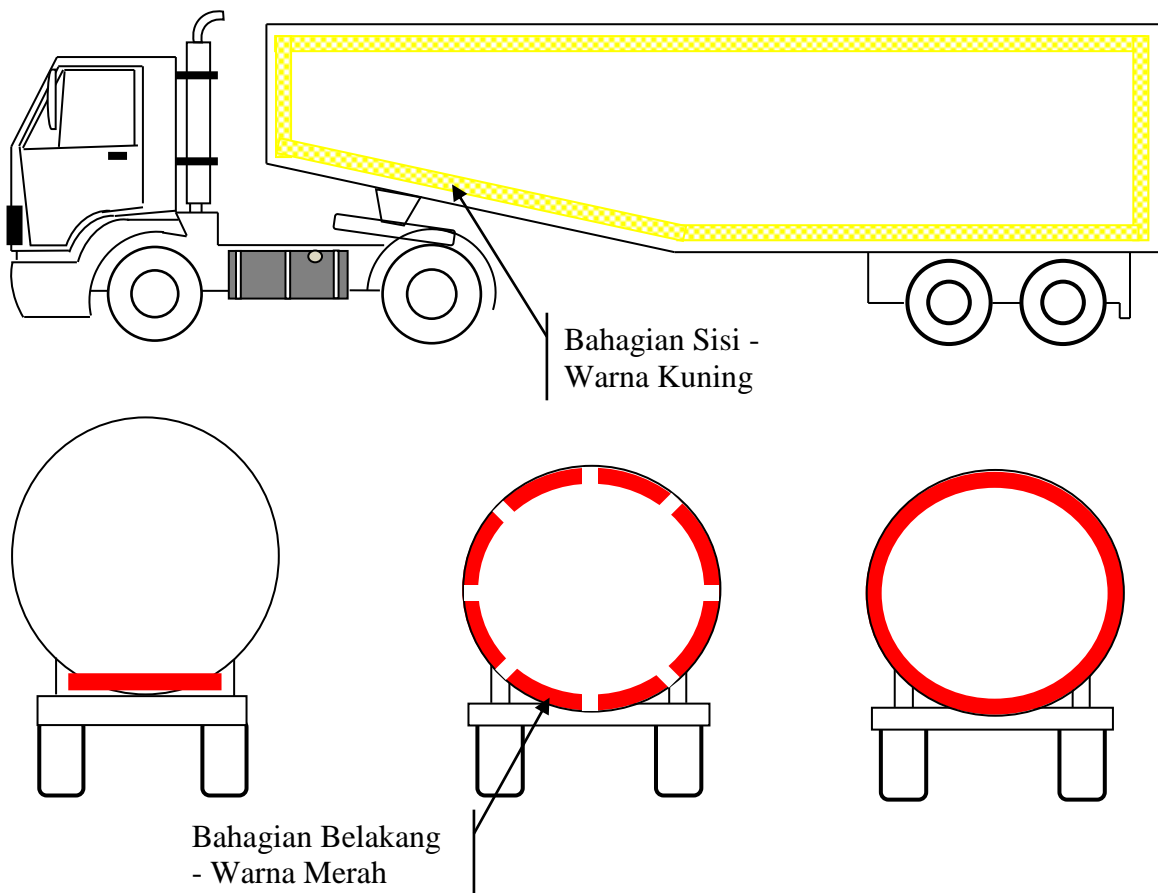

**TITLE: PENANDA SISI**

**NAME:** HAJI MOHAMMAD SYAFIEN YANDOL/ABDULLAH

**SCALE:**

**DATE:** 08/06/2011

NO NEED TO MEASURE



**JALUR PENANDA SISI *RETRO-REFLECTIVE***

**CONTOH (H)**

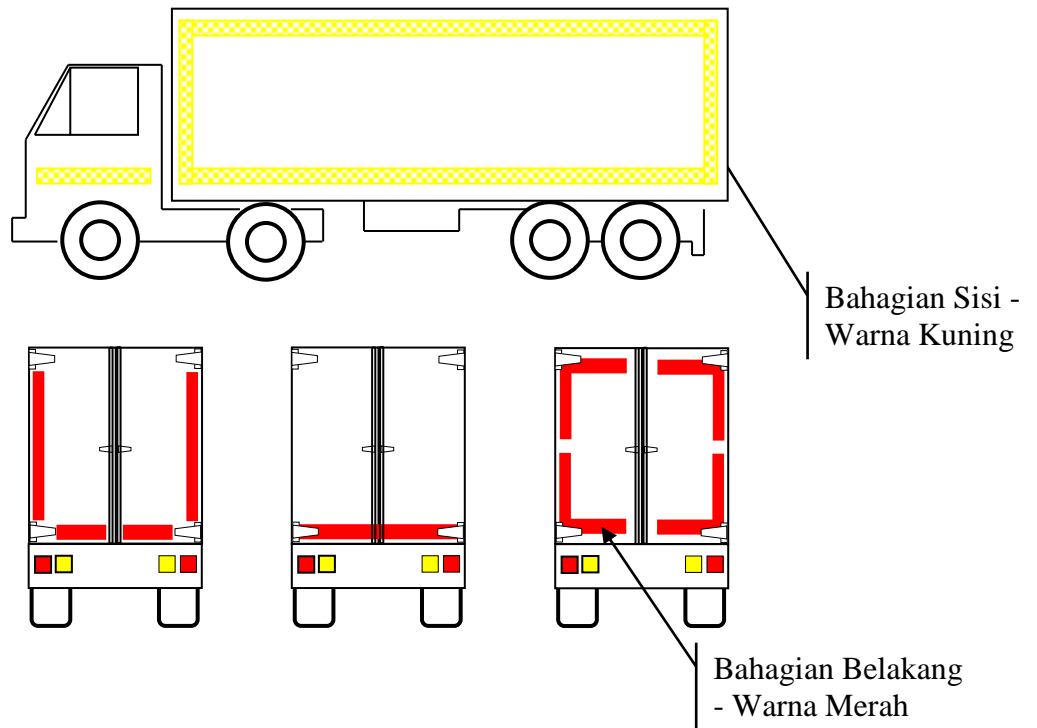

**CONTOH (I)**

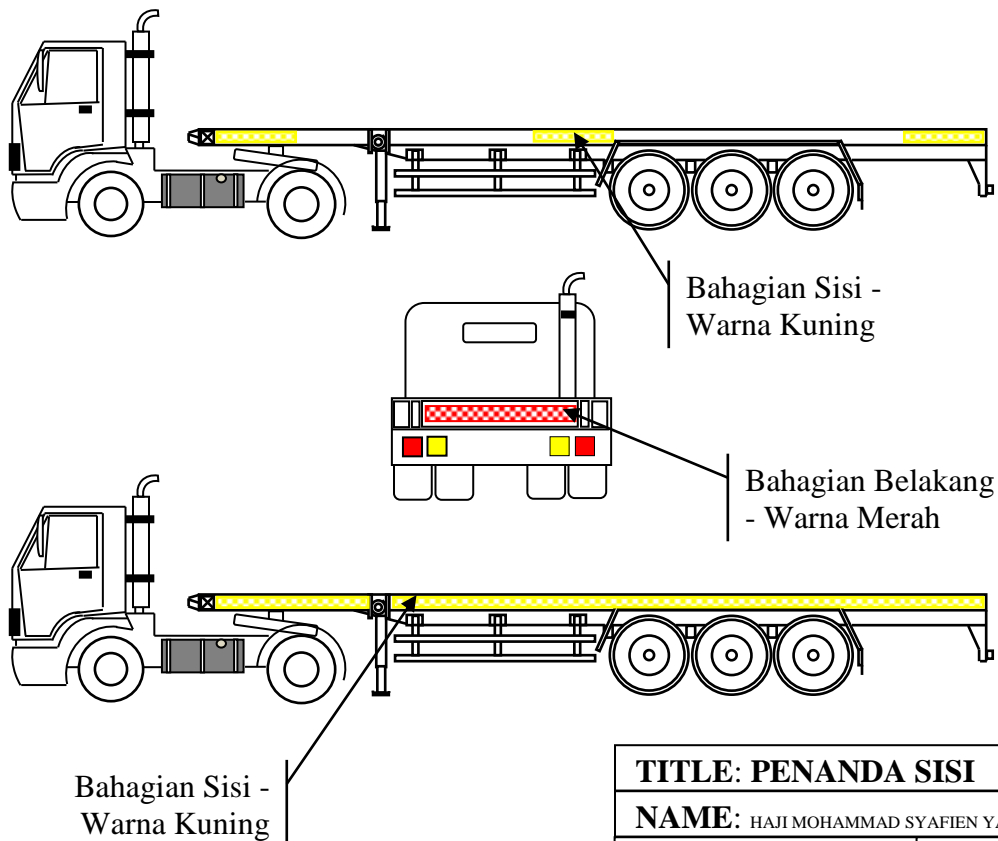

**TITLE: PENANDA SISI**

**NAME:** HAJI MOHAMMAD SYAFIEN YANDOL/ABDULLAH

**SCALE:**

**DATE:** 08/06/2011

NO NEED TO MEASURE

**JALUR PENANDA SISI *RETRO-REFLECTIVE***

**CONTOH (J)**

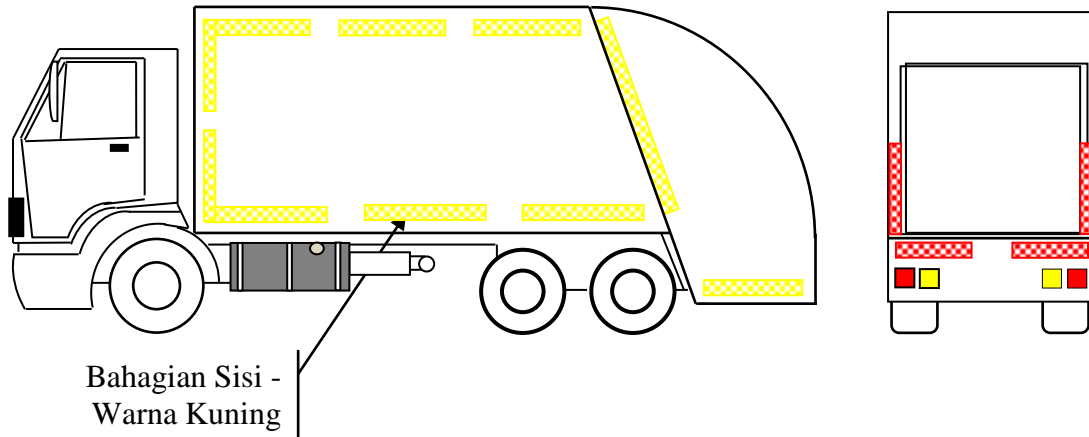

**CONTOH (K)**

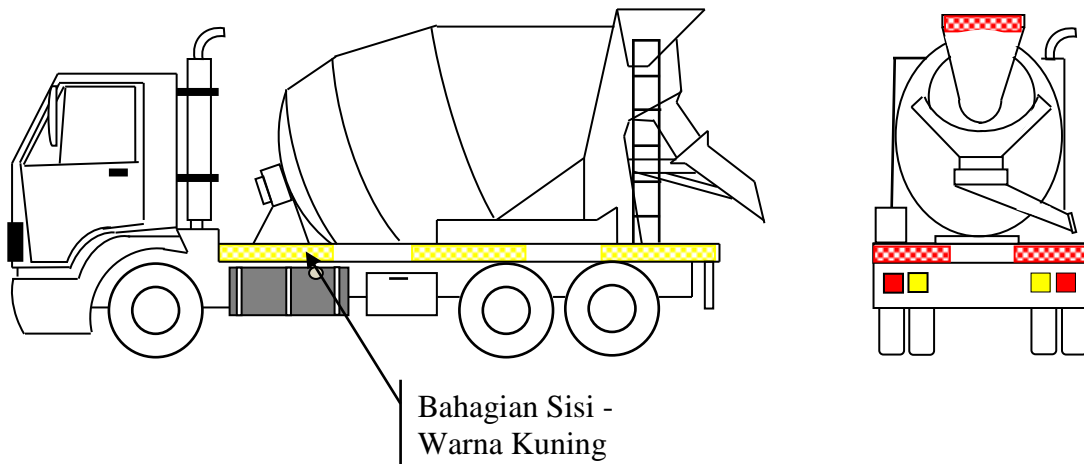

**TITLE: PENANDA SISI**

**NAME:** HAJI MOHAMMAD SYAFIEN YANDOL/ABDULLAH

**SCALE:**

**DATE:** 08/06/2011

NO NEED TO MEASURE

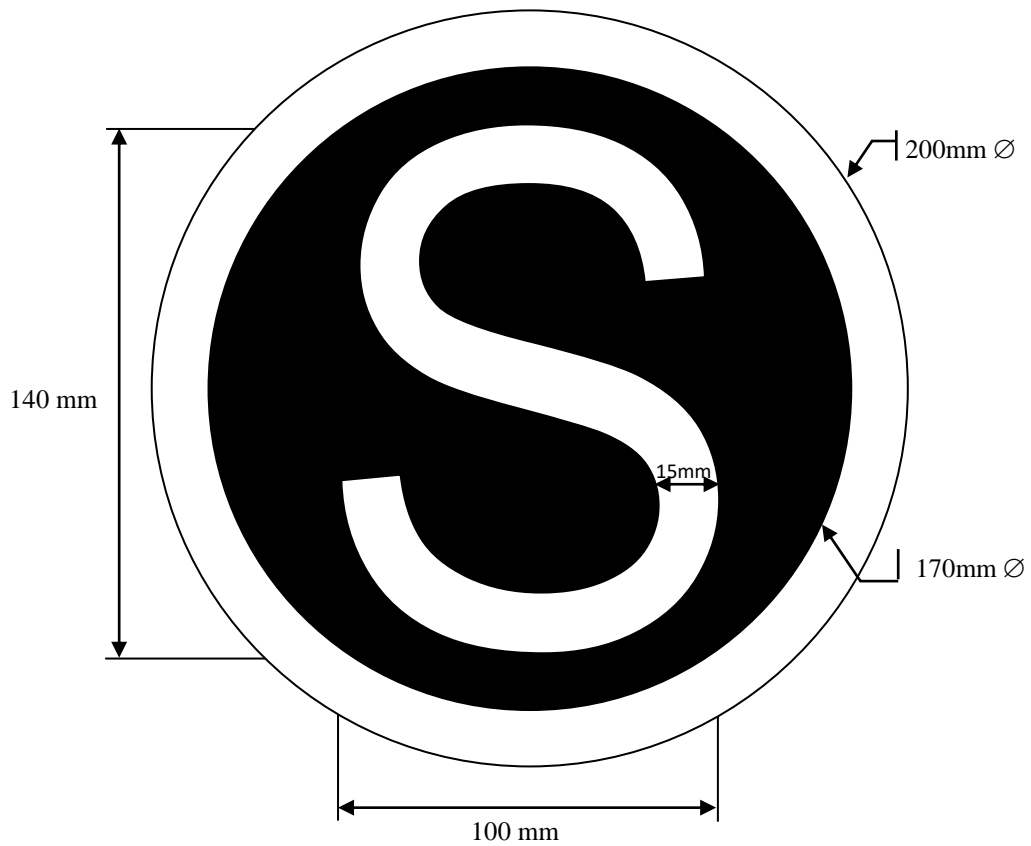
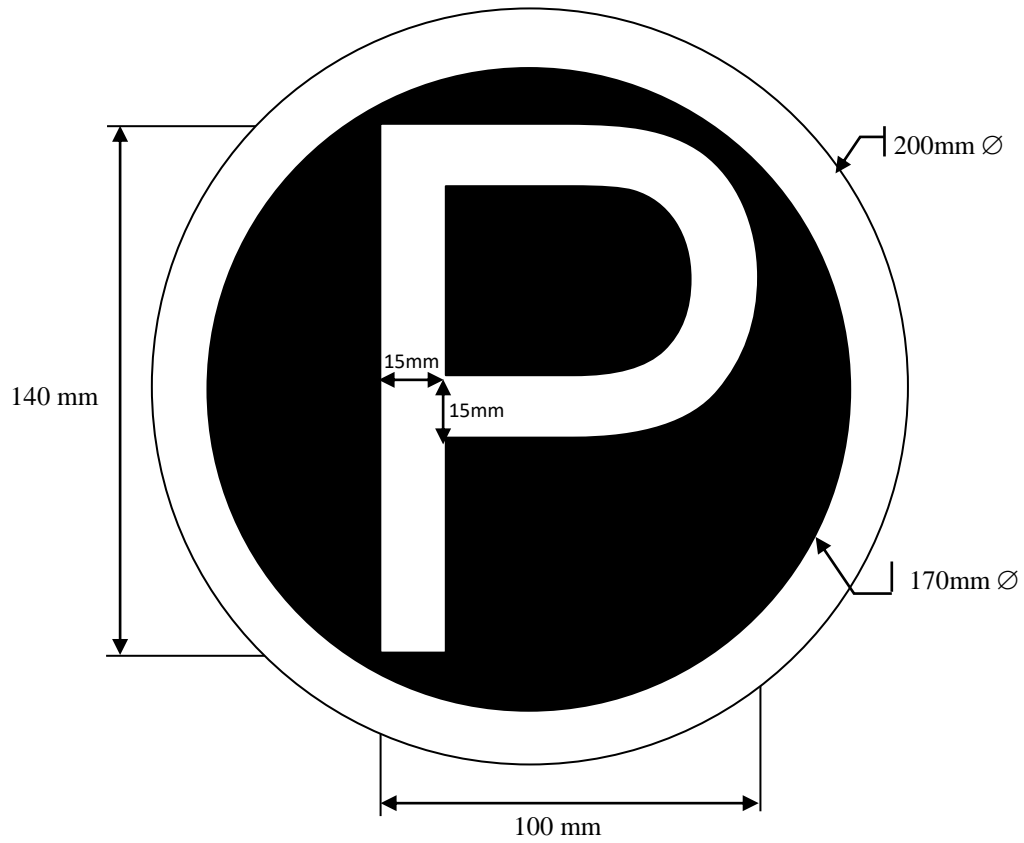

<b>TAJUK: UKURAN TANDA LESEN</b>	
NAMA: HAJI MOHAMMAD SYAFIEN YANDOL/ABDULLAH	
SKALA: 1:2	TARIKH: 26/08/2009
NO NEED TO MEASURE ALL MEASUREMENTS IN MM	
<p>LMPB NBD</p>	<p>107</p>

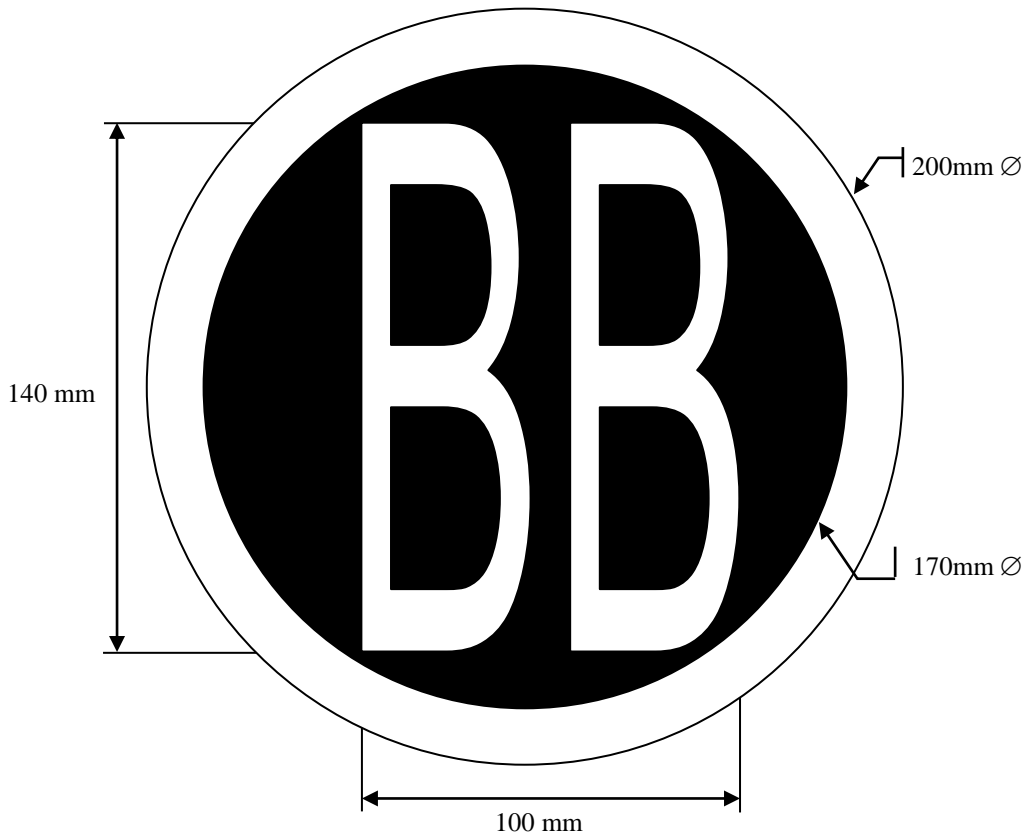
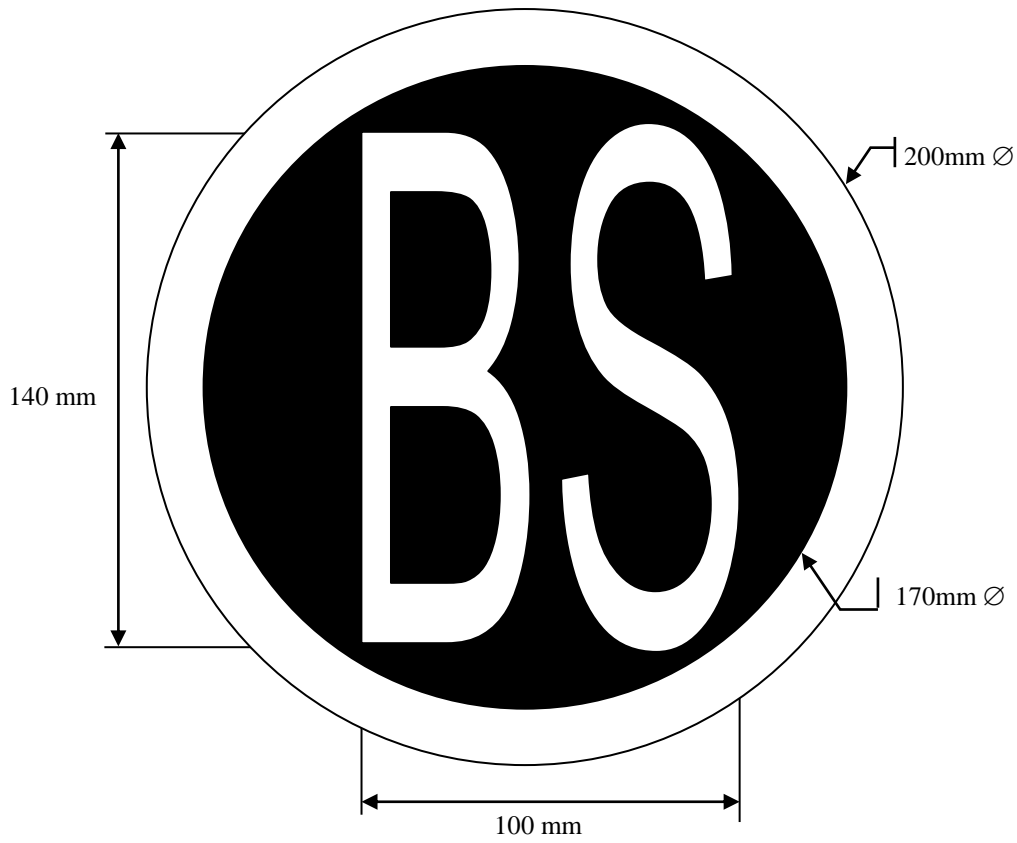

**TITLE: UKURAN TANDA LESEN**

**NAME: HAJI MOHAMMAD SYAFIEN YANDOL @ ABDULLAH**

**SCALE: 1:2**

**DATE: 26/08/2009**

NO NEED TO MEASURE ALL MEASUREMENTS IN MM

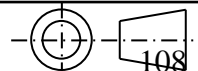

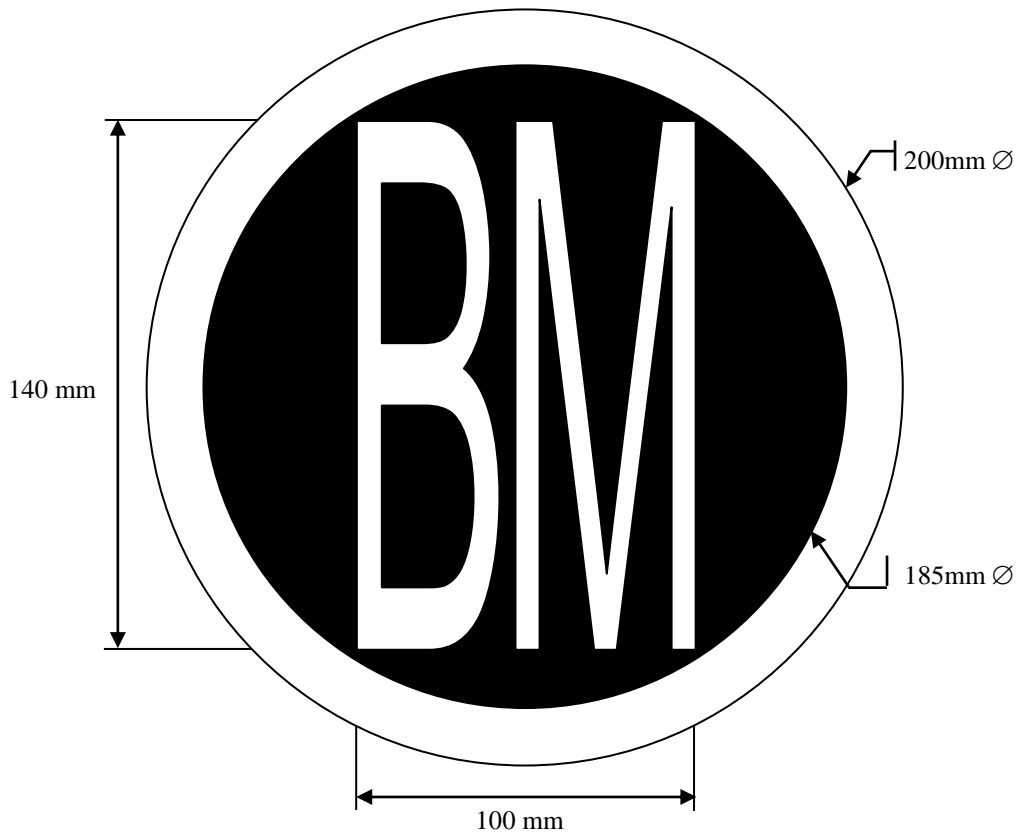
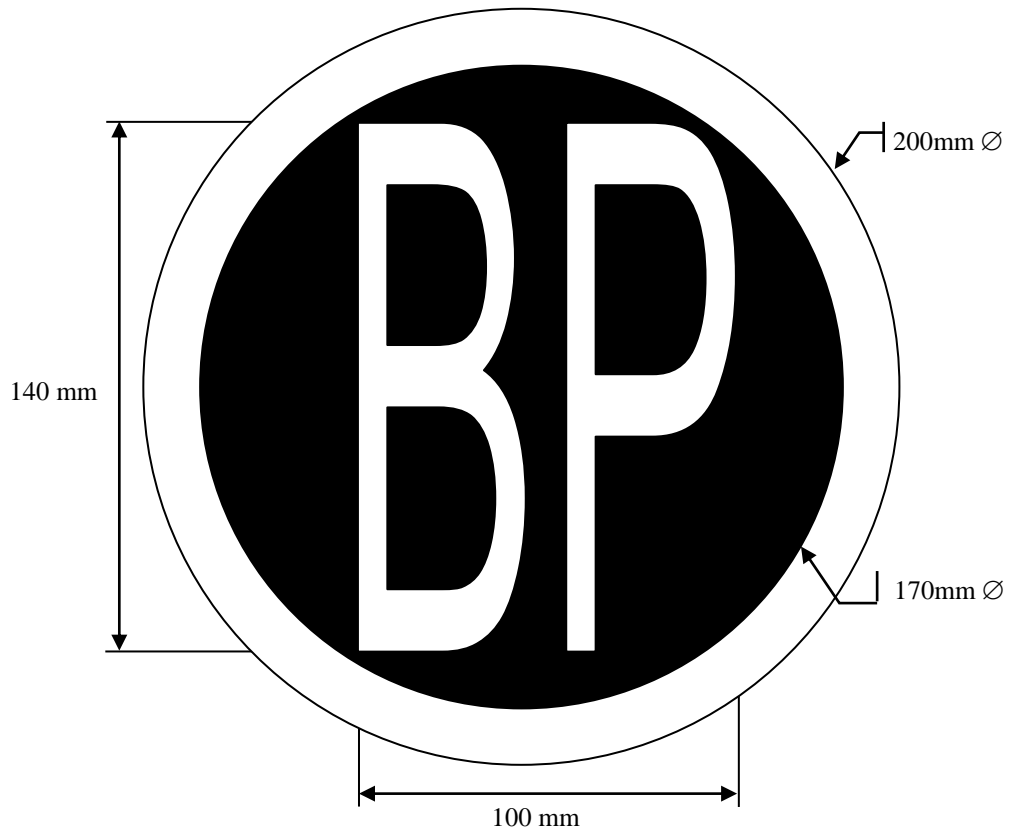

**TITLE: UKURAN TANDA LESEN**

**NAME: HAJI MOHAMMAD SYAFIEN YANDOL @ ABDULLAH**

**SCALE: 1:2**

**DATE: 26/08/2009**

NO NEED TO MEASURE ALL MEASUREMENTS IN MM

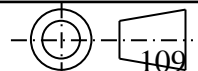

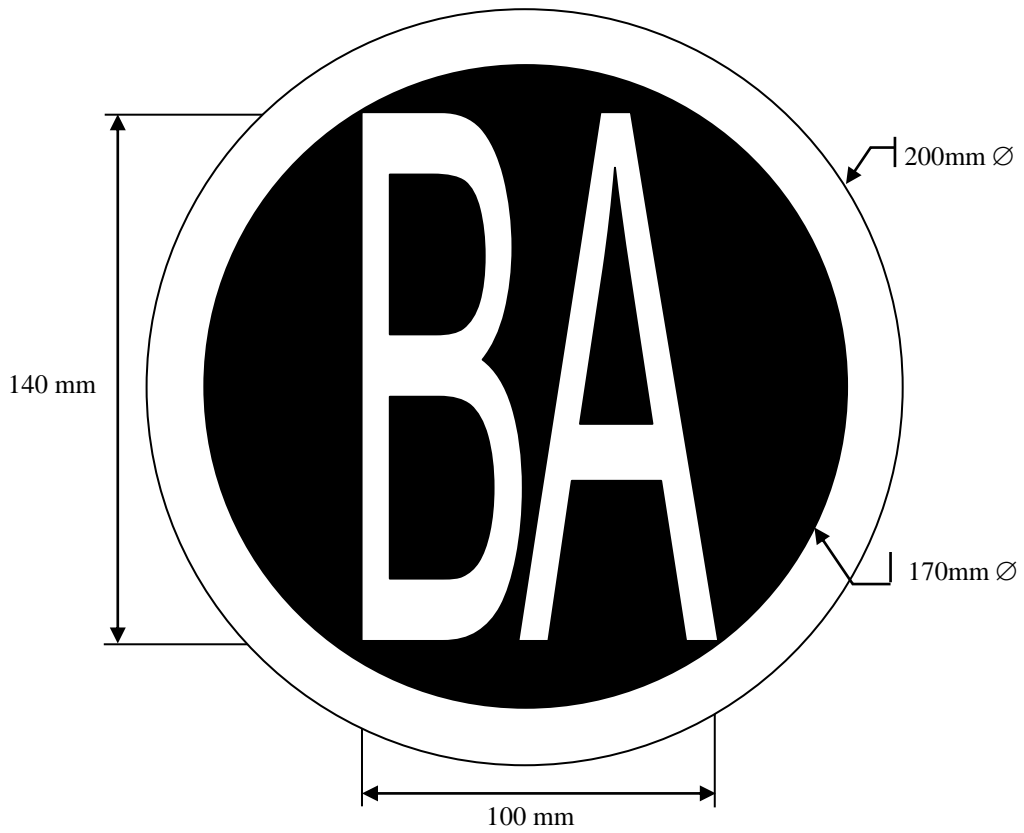
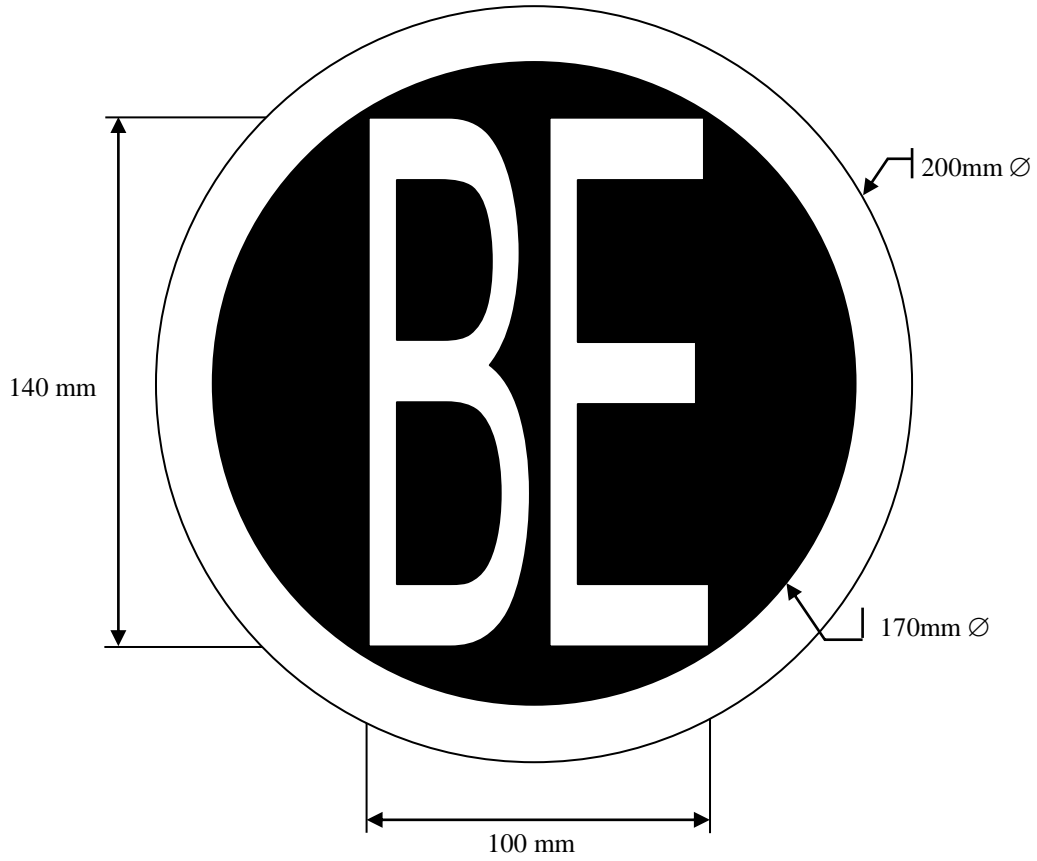

**TITLE: UKURAN TANDA LESEN**

**NAME: HAJI MOHAMMAD SYAFIEN YANDOL @ ABDULLAH**

**SCALE: 1:2**

**DATE: 26/08/2009**

NO NEED TO MEASURE ALL MEASUREMENTS IN MM

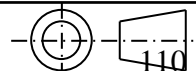

**MARKERS**

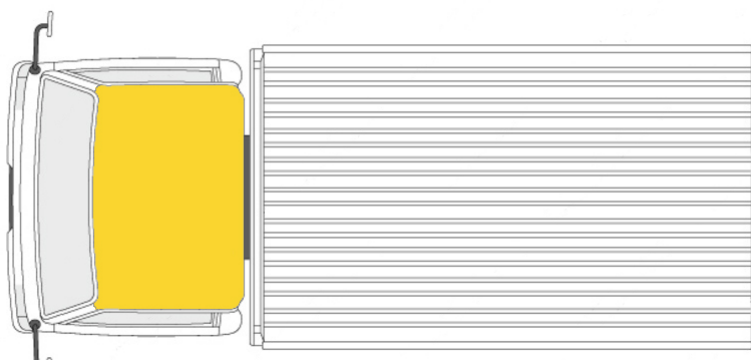
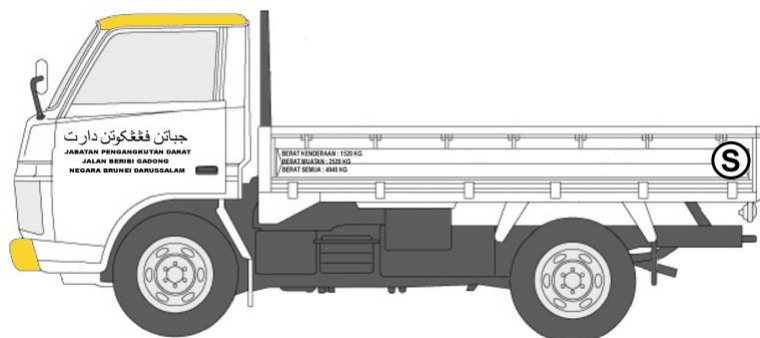

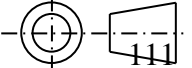
<b>TAJUK: MARKERS</b>	
<b>NAMA:</b> HAJI MOHAMMAD SYAFIEN YANDOL/ABDULLAH	
<b>SKALA:</b> -	<b>TARIKH:</b> 00/00/2014
NO NEED TO MEASURE	
 LMPB NBD	

**MARKERS**

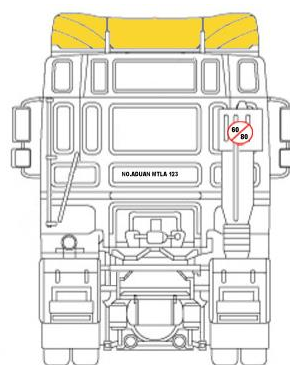
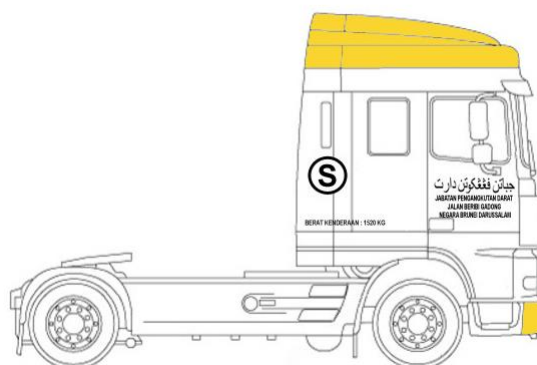
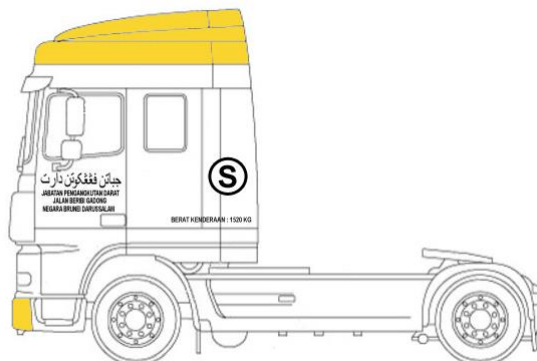

<b>TAJUK: MARKERS</b>	
<b>NAMA:</b> HAJI MOHAMMAD SYAFIEN YANDOL/ABDULLAH	
<b>SKALA:</b> -	<b>TARIKH:</b> 00/00/2014
NO NEED TO MEASURE	
<p><b>LMPB NBD</b></p>	<p>112</p>



**MARKERS**

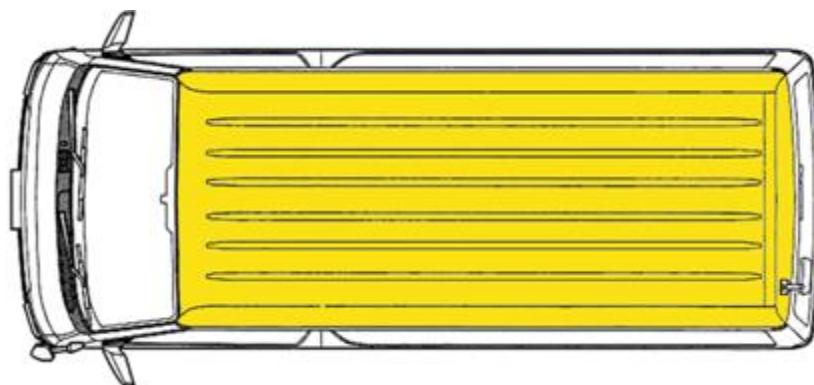

**TAJUK: MARKERS**

**NAMA: HAJI MOHAMMAD SYAFIEN YANDOL/ABDULLAH**

**SKALA: -**

**TARIKH: 00/00/2014**

NO NEED TO MEASURE



**LMPB NBD**

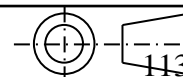

**MARKERS**

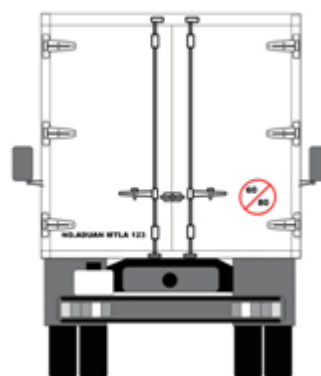
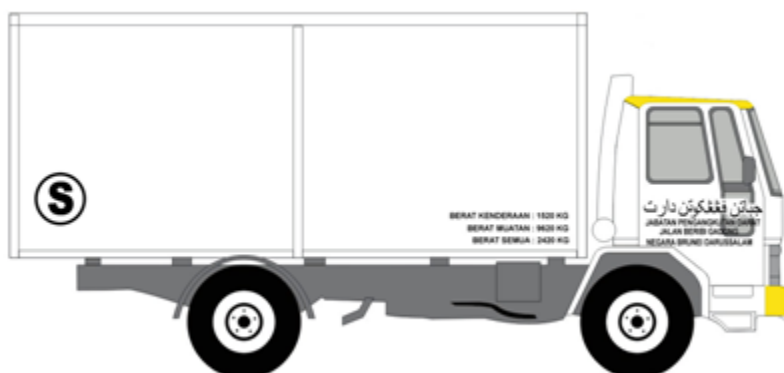
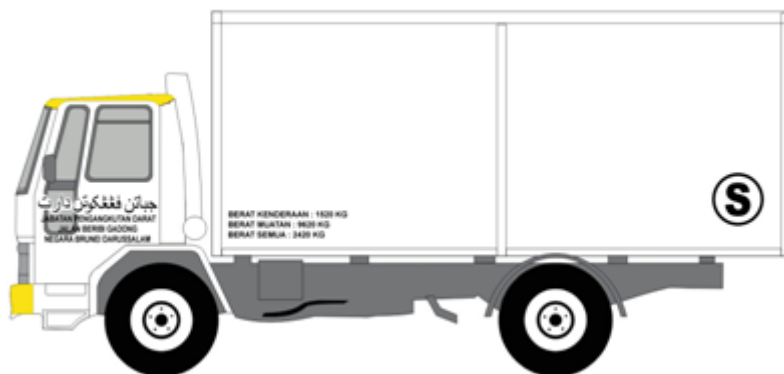

**TAJUK: MARKERS**

**NAMA: HAJI MOHAMMAD SYAFIEN YANDOL/ABDULLAH**

**SKALA: -**

**TARIKH: 00/00/2014**

NO NEED TO MEASURE



**LMPB NBD**

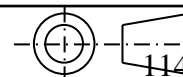

**MARKERS**

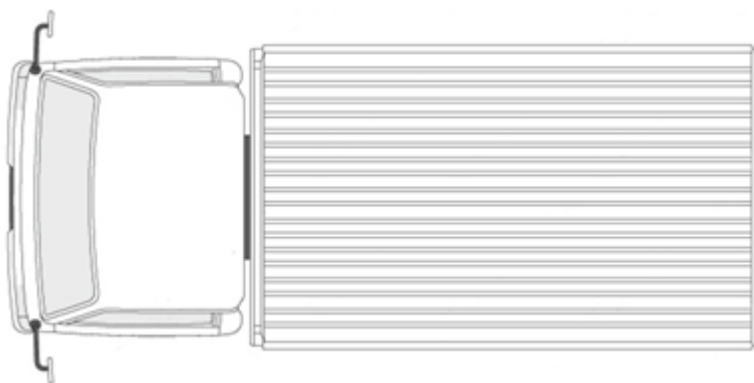

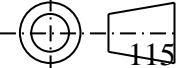
<b>TAJUK: MARKERS</b>	
<b>NAMA: HAJI MOHAMMAD SYAFIEN YANDOL/ABDULLAH</b>	
<b>SKALA: -</b>	<b>TARIKH: 00/00/2014</b>
NO NEED TO MEASURE	
 <b>LMPB NBD</b>	

# Carta Aliran Permohonan Mendapat Lesen Kenderaan Perkhidmatan

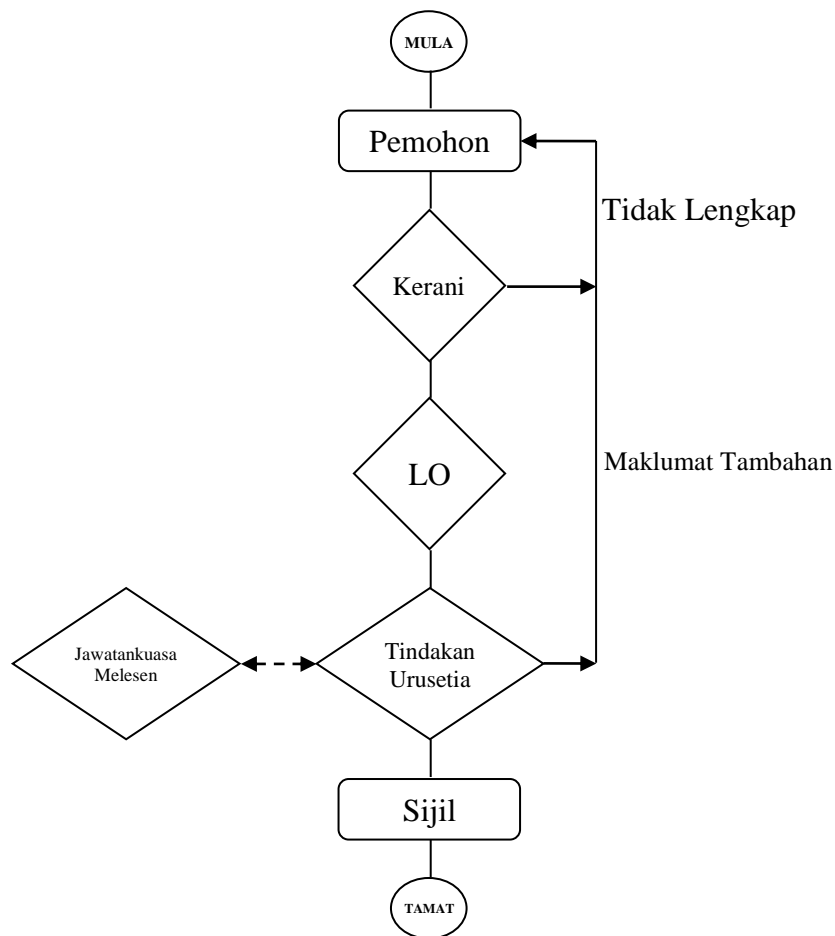

# Carta Aliran Kebenaran Vehicle Permit

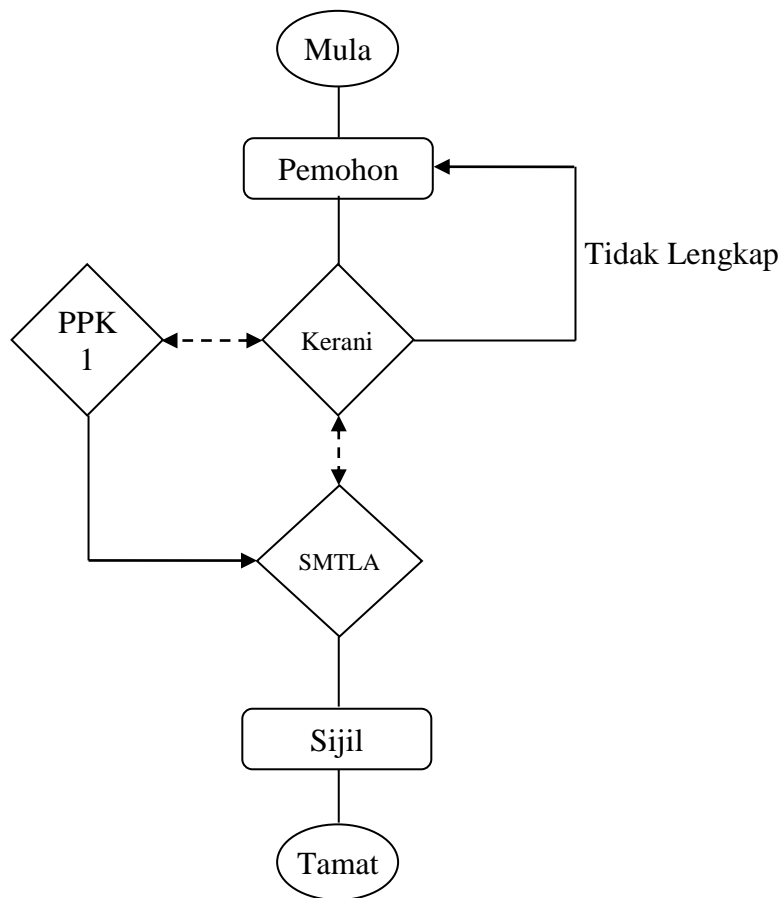

**Carta Aliran**  
**Membaharui Lesen Kenderaan Perkhidmatan Awam**

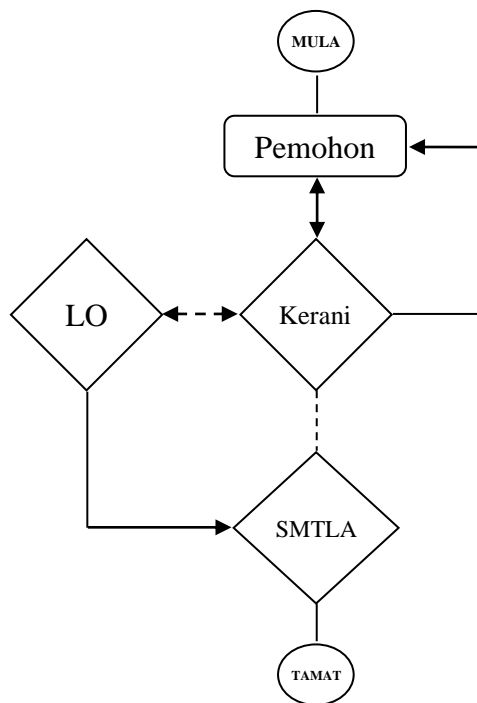

## Carta Aliran Mendapatkan Lesen Persendirian

